



المكائن و المعدات

Plants And Equipments





Contents:

- Plants and Equipments Booklet
- Plants and Equipment Identity Cards



المحتويات :

- كتيب المعدات والاليات المملوكة للشركة
- هويات تسجيل الاليات والمعدات المملوكة للشركة

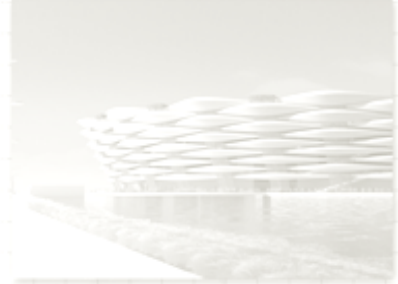



• Plants and Equipments Booklet



• كتيب المعدات والاليات المملوكة للشركة

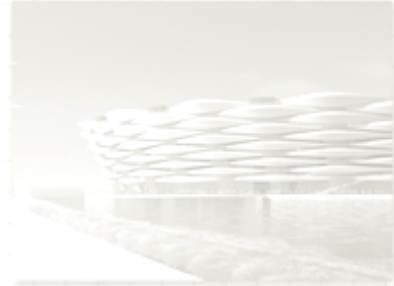

ANWAR SOURA

For General Contracting Company

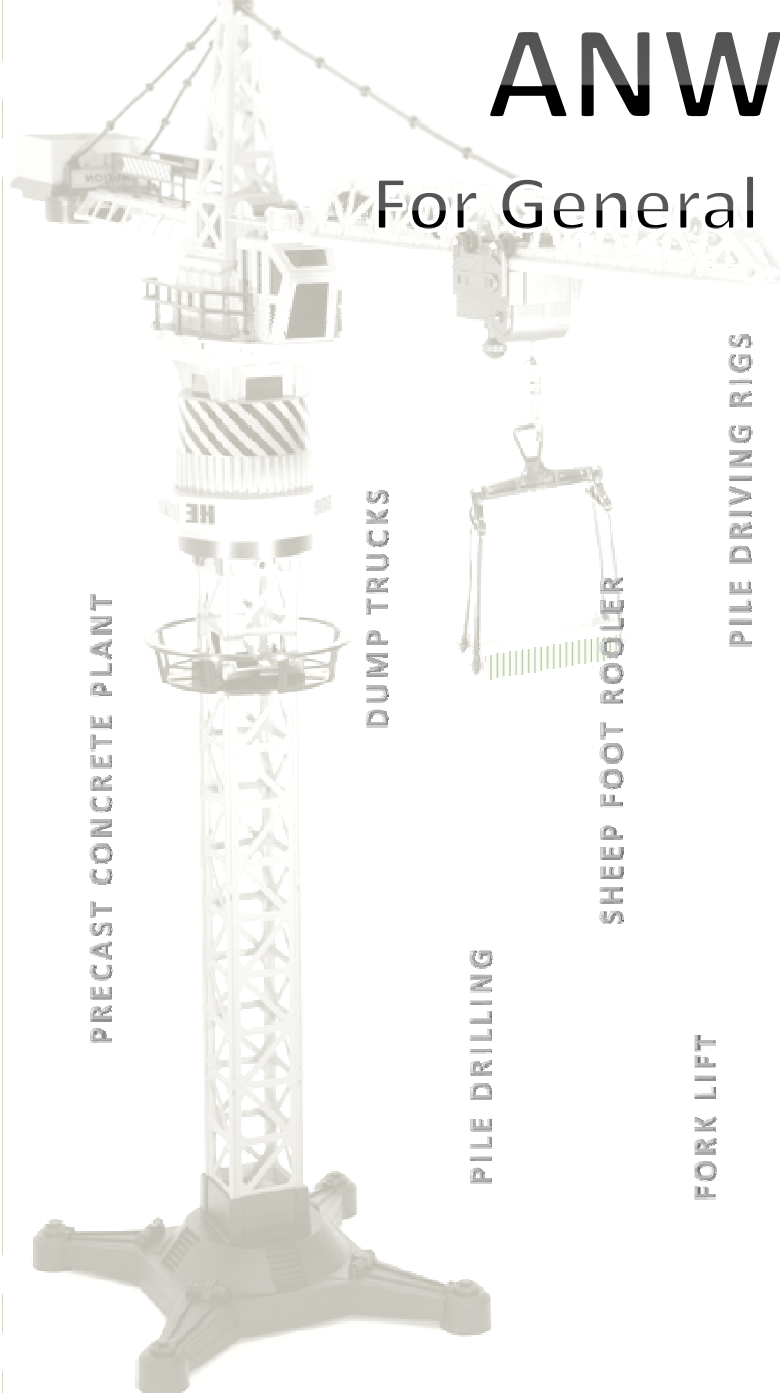

PRECAST CONCRETE PLANT

DUMP TRUCKS

SHEEP FOOT ROLLER

PILE DRIVING RIGS

PILE DRILLING

FORK LIFT

STEEL ROLLER TANDOM

Girder Plant

GRADER

Crawler Crane

Poured Pile Machines

CONCRETE BATCH PLANT

Concrete Pumps

Asphalt Plant

Scaffold
LOADER

BULLDOZER

Tower Crane

Shovels

Excavator

CONCRETE TRUCK MIXER

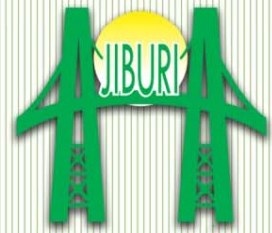

شركة أنوار سوري للمقاولات العامة - المحدودة
ANWAR SOURA FOR GENERAL CONT. CO. LTD.
أحدى شركات مجموعة المهندس عبد الله عويز الجبوري

Plants and Equipments

The Company owns more than 800 specialized Plants and Equipments in order to enhance the factor of productivity, the most recognized are:

- 8 rigs for large diameter bored piles.
- 3 pre-cast driving piling.
- Fleet of concrete truck mixers.
- Concrete batch plants.
- Transport fleet.
- PDA and PIT pile test equipment.
- Modern Blocks plant.
- Asphalt plant.
- Pre-cast concrete piles factory.
- 350 Ton Crawler Crane.
- 10 Tower Crane, 75 m height.
- Group of crawler cranes with different capacities (50 ton to 150 ton)

Total Value of Plants and Equipments owned By the company is around **75 \$** Million

Table below shown the full details of the company's Plants and equipments.



List of Plants, Machineries and Equipments

Machineries الآليات

No.	Name of the Mech.	Nu.	Value \$	Total Value \$
1	CRAWLER CRANE 350 TONS	كـرين حمولة 360 طن	4,500,000	4,500,000
2	CRAWLER CRANE 250 TONS	كـرين حمولة 250 طن	3,500,000	3,500,000
3	TOWER CRANE	كـرينات برجية	300,000	3,000,000
4	PILE DRIVING RIGS_LINK BELT (CRAWLER CRANE+LEADER+DELMAG D12&D22 DIESEL HAMMER)	مكائن دق الركائز	340,000	2,040,000
5	PILE DRILLING RIGS (BAUER BG'S)	مكائن حفر الركائز	1,250,000	8,750,000
6	LEADERS (DELMAGE HEADER) & DIESEL HAMMERS (DELMAGE D22)	مطارق ديزل	266,000	798,000
7	CONCRETE TRUCK MIXER	خباطة كونكريت	65,000	7,150,000
8	CONCRETE PUMP, 36 M	مضخة كونكريت 36م	250,000	3,500,000
9	LOADER	شفل	100,000	4,400,000
10	GRADER	كـريدر	80,000	640,000
11	BULLDOZER	بلدوزر	200,000	2,600,000
12	DUMP TRUCKS	توري	100,000	5,100,000
13	Trucks	تريـلة وشاحنة	100,000	12,100,000
14	FORK LIFT	رافعه شوكية	25,000	500,000
15	CRANE 120 TONS	كـرين 120 طن	400,000	400,000
16	CRANE 100 TONS	كـرين 100 طن	200,000	400,000
17	CRANE 80 TONS	كـرين 80 طن	165,000	660,000
18	CRANE 50 TONS	كـرين 50 طن	150,000	750,000
19	CRANE 30 TONS	كـرين 30طن	120,000	1,440,000
20	CRANE 20 TONS	كـرين 20 طن	85,000	170,000
21	CRANE 7 TONS	كـرين 7 طن	65,000	195,000
22	CRANE 3.5 TONS	كـرين 3.5 طن	40,000	80,000
23	EXCAVATOR	حفارة	130,000	2,340,000
24	SHEEP FOOT ROLLER 15 TON	حادلة ظلفية	100,000	900,000
25	PNEUMATIC ROLLERS	حادلة مطاطية	90,000	2,520,000
26	STEEL ROLLER TANDOM	حادلة حديدية	95,000	1,045,000
27	Asphalt Pavers Machine	فارشة	95,000	665,000
28	WATER TANKS	سيارات حوضية	65,000	1,625,000
29	DIANA (PICK UP)	سيارات حمل (بيك اب)	20,000	940,000
30	CARS	سيارات صالون	20,000	1,360,000
31	BUSES	باص	24,000	72,000
	Sub TOTAL		656	74,140,000

List of Plants, Machineries and Equipments

Plants المعامل

No.	Name of the Mech.		Nu.	Value \$	Total Value \$
1	CONCRETE BATCH PLANT	خباطة مركزية	25	145,000	3,625,000
2	ASPHALT PLANT	معمل اسفلت	1	1,500,000	1,500,000
3	CONCRETE PLANT	معمل كونكريت	20	145,000	2,900,000
4	PRECAST CONCRETE PLANT	معمل كونكريت جاهز	1	1,000,000	1,000,000
	Sub TOTAL		47		9,025,000

Equipments المعدات

No.	Name of the Mech.		Nu.	Value \$	Total Value \$
4	ELECTRICAL VIBRATOR HAMMER (TYPE V-500& TYPE V-400 WITH POWER PACK)	هزازات كهربائية	3	6,000	18,000
5	AIR COMPRESSORS	ضاغطات هواء	14	15,000	210,000
6	WATER PUMPS	مضخات ماء	20	10,000	200,000
7	WELDING MECHINE	مكائن اللحام	100	15,000	1,500,000
8	ELECTRICAL GENERATORS	مولدات كهربائية	100	45,000	4,500,000
9	SMALL ROLLERS	حادلات صغيرة (يدوية)	8	10,000	80,000
10	VIBRATORS	هزازات	70	2,000	140,000
11	BAR CUTTERS	قاطعات	15	1,500	22,500
12	STEEL BENDING MACHINES	عواجات	20	6,000	120,000
13	RMD	قوالب	50000 M2	9,000,000	9,000,000
	GRAND TOTAL		350		15,790,500

Our company is a friend to the environment. The systematic and practical application of correct strategy in this topic utilizes proper materials though proper applying of the rules of the landfill and disposal of the remnants of the civil works.

The company applies the highest standards of industrial safety and occupational global affiliates, and is keen to provide all the equipments that will ensure their safety and work safety.

Table below shows the growth in the number of Plants and Equipments in the last 10 years

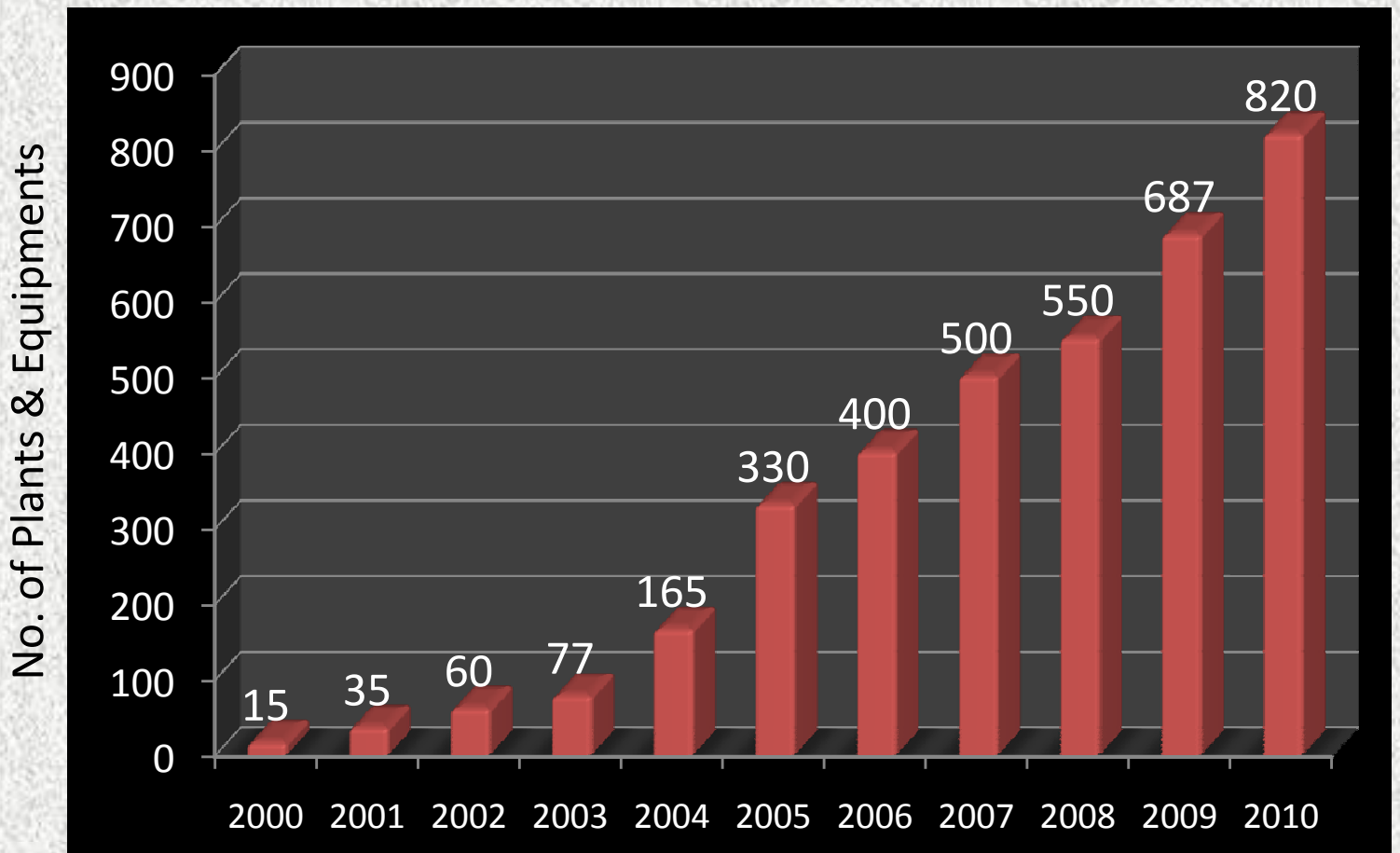

Years

Crawler Crane 350 Ton [LR 1350]

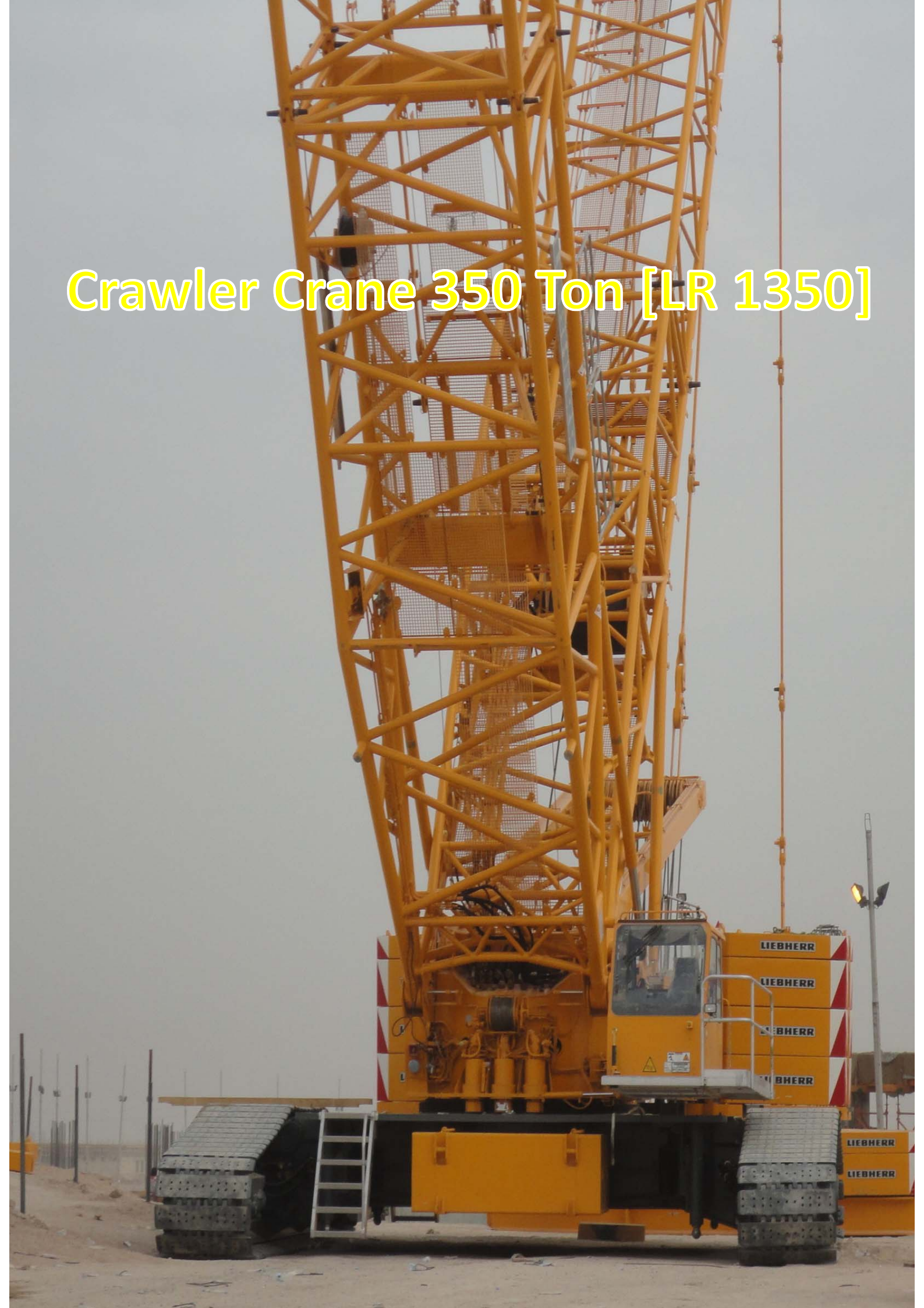

Crawler Crane 350 Ton [LR 1350]

The crawler crane LR 1350/1 features state-of-the-art drive and control technology, light in weight boom systems with high lifting capacities, cost-effective upgrading and transport logistics and is perfectly adapted for easy transport. The operational spectrum is characterized through 120 m hook height with main boom, 150 m working height with fly-jib and up to 104 m overall reach. A significant increase in lifting capacity is realized for the 350-t machinery through Derrick boom and telescopic suspended counterweight or ballast trailer.



Tower Cranes

Our company have 8 tower cranes (SYM K30/30)

STATIONARY ON FIXING ANGLES TYPE.

FREE STANDING HEIGHT: 54.7M

JIB LENGTH: 70M

MAX LOAD: 12TONS

TIP LOAD: 3TONS@70M

MAST: 2 X 2 X 3M



Bored Piles Machines



Bored pile is another type of reinforced concrete [pile](#) which is used to support high building which has heavy vertical load. Bored pile is a **cast-in-place concrete pile** where the bored piles have to be cast on construction site, while other concrete piles like **Spun Pile** and **Reinforced Concrete Square Pile** are precast concrete pile which they're cast in the factory.

Normally **bored piling** has to be carried on those tall buildings or massive industrial complexes, which require foundations which can bear the load of thousands of tons, most probably in unstable or difficult soil conditions. Bored piling is cast by using **bored piling machine** which has specially designed drilling tools, buckets and grabs, it is used to remove the soil and rock. Normally it can be drilling up to 50 metres depth of soil. The advantage of **bored piling** is its' drilling method, little vibration and lower noise level.

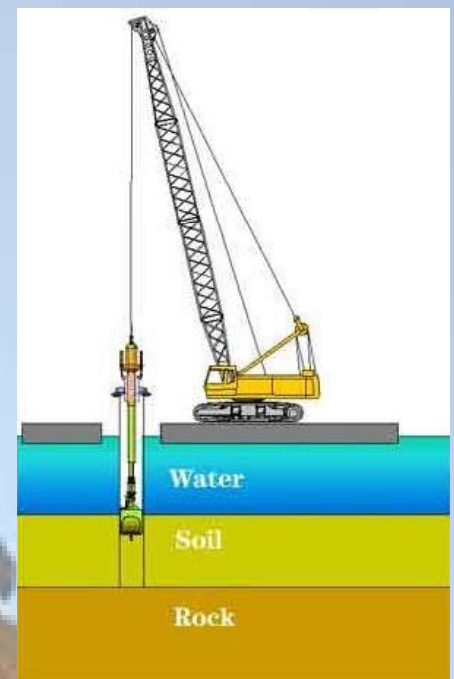



Elephant Machines (Girder Transport)

Girder moving machine, it is used for transport the big girders by easy way near to bridge construction area capacity of more than 100 Ton for each



Beam Launcher

Lifting Capacity
Beam Length

100 Ton
42 M

Pre-cast concrete beam girders ('I', 'T', 'M' beams, etc) are most widely used for short span bridges and viaducts. The pre-cast beams are usually lifted and placed on the pier heads using cranes or other hoisting equipment from the ground below. However, for bridges crossing over water or viaducts with high piers and/or difficult ground conditions, a Beam Launcher is commonly used to lift the pre-cast beams in place. The pre-cast beams are delivered with a Beam Trolley on top of the completed deck to the rear of the Beam Launcher, and subsequently picked up by the Launcher for placing into the final position.



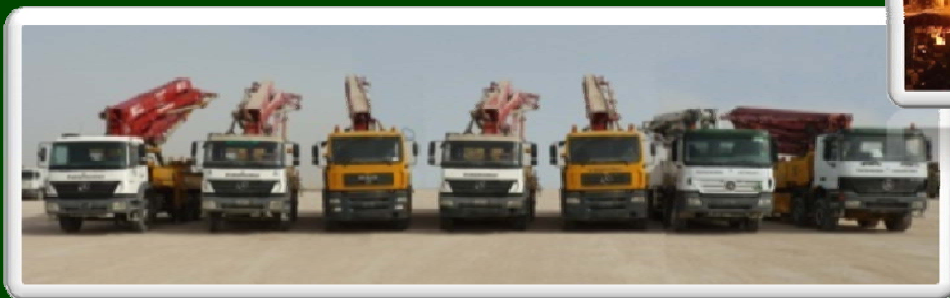
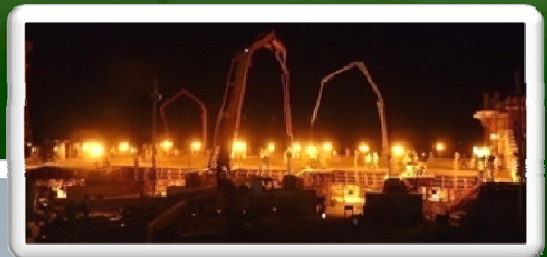

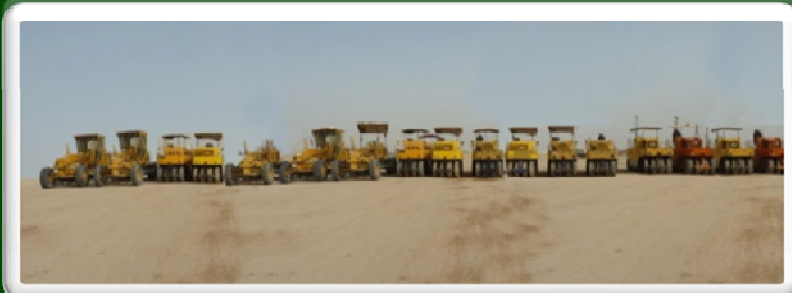
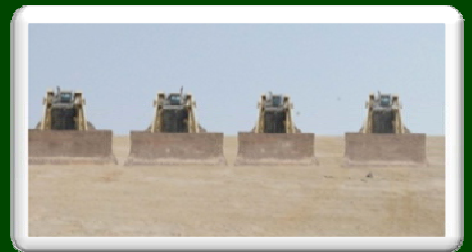
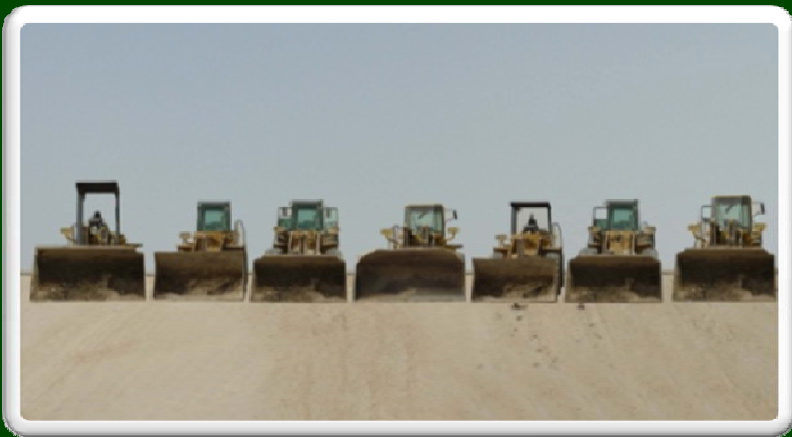



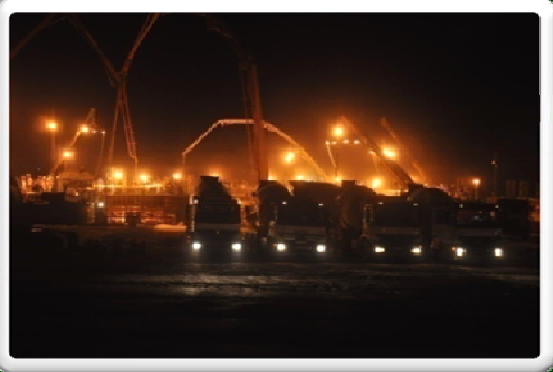

Anwar Soura G.C.C.

Company Headquarter – Regional Office

Jordan – Amman – Rania Alabdullah St.

Abu Al-Haj Commercial Complex – 3rd floor – 306,302

Tel: 00962 (6) 5162385, Telefax: 00962 (6) 5162502

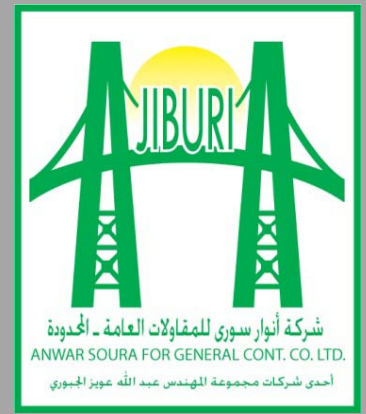

Company Headquarter \ Iraq- Baghdad \ Karrada

Tel : 0096417761161

Email: jiburia@jiburico.com

info@jiburico.com

For more information visit our web site

www.jiburico.com





- **Plants and Equipment Identity Cards**

- **هويات تسجيل الالات والمعدات المملوكة للشركة**

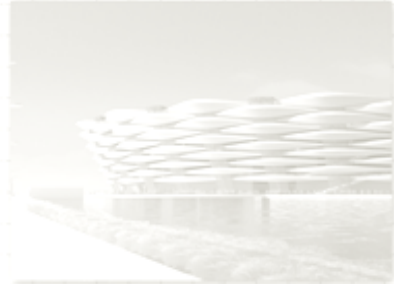

- **CONCRETE TRUCK MIXER**

- **الخباطات**



وثيقة سيارة مؤقتة

رقم ١٠٤٥٨٠

رقم المركبة: ٤٨١٨٧
اسم المالك: عبد الله عويز محمود صرد المحمدي
الحائز: عبد الله عويز محمود صرد المحمدي
رقم الشاصي: ٠٥٤٩٢٠٠٥٤١٢٧٥٢٧٧٠٠٠٠
رقم المحرك:
النوع والموديل: جيا طهم سيع اذت محمدي
اللون: ابيض

توقيع ضابط التسجيل

الرقم:
الاسم:
التاريخ: ٢٠٠٧

وثيقة سيارة مؤقتة

رقم ١٠٤٥٨١

رقم المركبة: ٤٨١٨٧
اسم المالك: عبد الله عويز محمود صراد
الحائز: عبد الله عويز محمود صراد
رقم الشاصي: ٠٥٥٠٤١٢٧٥٢٧٧٠٠٠٠
رقم المحرك:
النوع والموديل: سبيس ضابطه دان محمدي
اللون: ابيض

توقيع ضابط التسجيل

الرقم:
الاسم:
التاريخ: ٢٠٠٧

وثيقة سيارة مؤقتة

رقم ١٠٤٥٠٧

رقم المركبة:
اسم المالك: عبد الله عويز محمود صراد
الحائز: عبد الله عويز محمود صراد
رقم الشاصي: ٠٥٤٩٢٠٠٥٤١٢٧٥٢٧٧٠٠٠٠
رقم المحرك:
النوع والموديل:
اللون: ابيض

توقيع ضابط التسجيل

الرقم:
الاسم:
التاريخ: ٢٠٠٧

وثيقة سيارة مؤقتة

رقم المركبة: ٩٢٤١٧
اسم المالك: عبد الله غويز حمود
الحائز: علي حميد سليمان
رقم الشاصي: DB9540321K354913
رقم المحرك: W
النوع والموديل: فرنسيس خباطه سكس
اللون: الفان وخصه موقع ضابط الترخيص

المرور
واسام عبدالناصر
التاريخ: ٢٠١٧/١٠/٢٥

وثيقة سيارة مؤقتة

رقم المركبة: ٣٣٥١٥
اسم المالك: إدراك جاسم هزرة
الحائز: فاضل زعيم عبير
رقم الشاصي: ١٢-٦-٤-٥٥٥٩٥٣
رقم المحرك: ١٩٩١
النوع والموديل: فالفوضاطه تكت عمارة دبل
اللون: الفان وخصه موقع ضابط الترخيص

المرور
التاريخ: ٢٠١٧/١٠/٢٥

وثيقة سيارة مؤقتة

رقم المركبة: ٤٨٤٣٤
اسم المالك: شركة عبد الله غويز الجوري
الحائز: شركة عبد الله غويز الجوري
رقم الشاصي: WDB7450010492716
رقم المحرك: ١٩٩٤
النوع والموديل: فرنسيس خباطه سكس
اللون: الفان وخصه موقع ضابط الترخيص

المرور
التاريخ: ٢٠١٧/١٠/٢٥

وثيقة سيارة مؤقتة

رقم ١٠٤٥٨٢

رقم المركبة: ٤٨١٧٤

اسم المالك: شركة عبد الله كعوز الجبوري

الجائز: شركة عبد الله كعوز الجبوري

رقم الشاصي: ٤٥٥٩٧

رقم المحرك: ٥٥٥٩٧

النوع والموديل: شيفروليه

اللون: ابيض

توقيع ضابط التسجيل

الرتبة

الاسم

التاريخ: ٢٠٠٤/٧/١٧

وثيقة سيارة مؤقتة

رقم ١٠٤٦٩٢

رقم المركبة: ٤٨١٧٤

اسم المالك: شركة عبد الله كعوز الجبوري

الجائز: شركة عبد الله كعوز الجبوري

رقم الشاصي: ٤٥٥٩٧

رقم المحرك: ٤٥٥٩٧

النوع والموديل: شيفروليه

اللون: ابيض

توقيع ضابط التسجيل

الرتبة

الاسم

التاريخ: ٢٠٠٧/٧/٤

وثيقة سيارة مؤقتة

رقم ١٠١٢١٧

رقم المركبة: ٦٧٧٠٦

اسم المالك: شركة عبد الله كعوز الجبوري

الجائز: شركة عبد الله كعوز الجبوري

رقم الشاصي: ٥٥٥٩٧

رقم المحرك: ٥٥٥٩٧

النوع والموديل: شيفروليه

اللون: ابيض

توقيع ضابط التسجيل

الرتبة

الاسم

التاريخ: ٢٠٠٤/٧/١٨

وثيقة سيارة مؤقتة

رقم ٢١٢٠٤٦

رقم المركبة: ٥٢٠٢٢

اسم المالك: عبدالله عويذ محمد حداد

الحال: عبدالله عويذ محمد حداد

رقم الشاصي: WMAT٤٥ZZZ٤٠٣٣٠٤

رقم المحرك: _____

النوع و الموديل: نيبا لصنعت مان فل فيماره ديل اكس

اللون: أبيض

توقيع ظابط التسجيل

السرنية: _____

الاسم: _____

التاريخ: ١٤/٤/١٤٠٦

وثيقة سيارة مؤقتة

رقم ٢١٢٠٤٨

رقم المركبة: ٥٢٠٢٢

اسم المالك: عبدالله عويذ محمد حداد

الحال: عبدالله عويذ محمد حداد

رقم الشاصي: WMAT٤٥ZZZ٤٠٢٠١٦٩

رقم المحرك: _____

النوع و الموديل: نيبا لصنعت مان فل فيماره ديل اكس

اللون: أبيض

توقيع ظابط التسجيل

السرنية: _____

الاسم: _____

التاريخ: ١٤/٤/١٤٠٦

وثيقة سيارة مؤقتة

رقم ٢١٢٠٤٧

رقم المركبة: ٥٣٣٥

اسم المالك: عبدالله عويذ محمد حداد

الحال: عبدالله عويذ محمد حداد

رقم الشاصي: WMAT٤٥ZZZ٤٠٢٠١٩٤

رقم المحرك: _____

النوع و الموديل: نيبا لصنعت مان فل فيماره ديل اكس

اللون: أبيض

توقيع ظابط التسجيل

السرنية: _____

الاسم: _____

التاريخ: ١٤/٤/١٤٠٦

وثيقة سيارة مؤقتة

رقم ٢١٢٠٩٨

رقم المركبة: ٥٢١٠٤ بابل محض مؤقت

اسم المالك: عبد الله عوينر محمود حيدر

الخالق: عبد الله عوينر محمود حيدر

رقم الشاصي: WMAF1290975M269515

رقم المحرك: _____

النوع و الموديل: خياطة تمت مان تارح فماره دبيل آس

توقيع ظابط التسجيل

الاسم: _____

التاريخ: ٢٠٠١ / ١٧

وثيقة سيارة مؤقتة

رقم ٢١٢٠٩٩

رقم المركبة: ٥٢١٠٥ بابل محض مؤقت

اسم المالك: عبد الله عوينر محمود حيدر

الخالق: عبد الله عوينر محمود حيدر

رقم الشاصي: WMAF1290975M269500

رقم المحرك: _____

النوع و الموديل: مان فبالبه تارح فماره دبيل آس

توقيع ظابط التسجيل

الاسم: _____

التاريخ: ٢٠٠١ / ١٩

وثيقة سيارة مؤقتة

رقم ٢١٢٠٩٤

رقم المركبة: ٥١٠٩١ بابل محض مؤقت

اسم المالك: عبد الله عوينر محمود حيدر

الخالق: عبد الله عوينر محمود حيدر

رقم الشاصي: WMAF1290975M175659

رقم المحرك: _____

النوع و الموديل: خياطة تمت مان تارح فماره دبيل آس

توقيع ظابط التسجيل

الاسم: _____

التاريخ: ٢٠٠١ / ١٩

وثيقة سيارة مؤقتة

رقم المركبة: ٥٢١٠٢ بابل محرم مؤتمت
 اسم المالك: عبد الله عوين محمد مراد
 الحائز: عبد الله عوين محمد مراد
 رقم الشاصي: WMAAT ٢٩٠٩٧٩ M ٦٩٦٧٨
 رقم المحرك: _____
 النوع و الموديل: نيباله مست فان ل شس فمراه دين آس
 اللون: أبيض
 توقيع ظابط التسجيل: _____
 السرعة: _____
 الاسم: _____
 التاريخ: ٢٠١٠/٤/٢٠

وثيقة سيارة مؤقتة

رقم ٢٢٢٤٧١
 رقم المركبة: ٥٢٤٧٧ بابل محرم مؤتمت
 اسم المالك: عبد الله عوين محمد مراد
 الحائز: عبد الله عوين محمد مراد
 رقم الشاصي: WMB ٢٧٥٢٧٤١٧٧٨٤٤
 رقم المحرك: _____
 النوع و الموديل: ميريديس
 اللون: أبيض
 توقيع ظابط التسجيل: _____
 السرعة: _____
 الاسم: _____

وثيقة سيارة مؤقتة

رقم ٢٢٢٤٧٢
 رقم المركبة: ٥٢٤٦٨ بابل محرم مؤتمت
 اسم المالك: عبد الله عوين محمد مراد
 الحائز: عبد الله عوين محمد مراد
 رقم الشاصي: MDB ٩٢٢١٦١١٤٨٤٩٥٩٢
 رقم المحرك: _____
 النوع و الموديل: ميريديس
 اللون: أبيض
 توقيع ظابط التسجيل: _____
 السرعة: _____
 الاسم: _____
 التاريخ: ٢٠١٠/٤/٢٠

وثيقة سيارة مؤقتة

رقم المركبة: ١٥٢٤٧١
 اسم المالك: عبدالله عوين محمد
 الحائز: عبدالله عوين محمد
 رقم الشاصي: WDB 271 221 800 171 100
 رقم المحرك: ١٦٩٧
 النوع و الموديل: مرسيدس فياوه أنشايه
 اللون: ابيض
 توقيع ظابط التسجيل
 السرنية:
 الاسم:
 التاريخ:
 سهاد علي كاظم

وثيقة سيارة مؤقتة

رقم المركبة: ١٥٢٤٧٢
 اسم المالك: عبدالله عوين محمد
 الحائز: عبدالله عوين محمد
 رقم الشاصي: WDB 921 164 144 966
 رقم المحرك: ٩٠٦١
 النوع و الموديل: مرسيدس اكترون فياوه أنشايه
 اللون: ابيض
 توقيع ظابط التسجيل
 السرنية:
 الاسم:
 التاريخ:
 سهاد علي كاظم

وثيقة سيارة مؤقتة

رقم المركبة: ١٥٢٤٧٤
 اسم المالك: عبدالله عوين محمد
 الحائز: عبدالله عوين محمد
 رقم الشاصي: WDB 921 164 144 972
 رقم المحرك: ٩٠٦٢
 النوع و الموديل: مرسيدس اكترون فياوه أنشايه
 اللون: ابيض
 توقيع ظابط التسجيل
 السرنية:
 الاسم:
 التاريخ:
 سهاد علي كاظم

وثيقة سيارة مؤقتة

رقم المركبة: ٤٨٤٧٥
اسم المالك: شركة عبدالله كوير الحبوب
الحائز: شركة عبدالله كوير الحبوب
رقم الشاصي: ١١٥١٥٧٦١٨٣٧
رقم المحرك: WDB
النوع والموديل: حياطة تحت مارايسون
اللون: ابيض
توقيع ضابط التسجيل
الترتبة
الاسم
التاريخ: ٢٠٠٧/٥

وثيقة سيارة مؤقتة

رقم المركبة: ١٠٠٢٤٦
اسم المالك: محمد بن محمد
الحائز: عبدالله كوير الحبوب
رقم الشاصي: SYTERT OGR 4054449
رقم المحرك:
النوع والموديل: رينو حياطة / ١٤٤٤
اللون: ابيض
توقيع ضابط التسجيل
الترتبة
الاسم
التاريخ: ٢٠٠٧/٥

وثيقة سيارة مؤقتة

رقم المركبة: 46711
اسم المالك:
الحائز:
رقم الشاصي:
النوع والموديل:
اللون:
توقيع ضابط التسجيل
الترتبة
الاسم
التاريخ:

وثيقة سيارة مؤقتة

رقم ٢٢٢٤٧٠

رقم المركبة: ٥٢٤٧٢ باب ٥٢٤٧٢

اسم المالك: عبدالله عويز محمد
الحائز: عبدالله عويز محمد

رقم الشاصي: ١١٥٧٦ ١٢٢٨٠٥٥١١٥٧٦

رقم المحرك: ١٩٧٧

النوع و الموديل: صرسيه من مياطه أنشائه
اللون: أبيض

توقيع ظابط التسجيل

المرتبة: ضابط

الاسم: عبدالله عويز

التاريخ: ١٠/٨/٢٠١٨

مستطد علي كاظم

وثيقة سيارة مؤقتة

رقم ٢٢٢٤٤٩

رقم المركبة: ٥٢٤٦٥ باب ٥٢٤٦٥

اسم المالك: عبدالله عويز محمد
الحائز: عبدالله عويز محمد

رقم الشاصي: ١١٦٤٤٧ ١٢٧٥٢٧٤١٢

رقم المحرك: ١٩٧٧

النوع و الموديل: صرسيه من مياطه أنشائه
اللون: أبيض

توقيع ظابط التسجيل

المرتبة: ضابط

الاسم: عبدالله عويز

التاريخ: ١٠/٨/٢٠١٨

مستطد علي كاظم

وثيقة سيارة مؤقتة

رقم ٢٢٢٢٤٠

رقم المركبة: ٥١٨٥٤ باب ٥١٨٥٤

اسم المالك: عبدالله عويز محمد
الحائز: عبدالله عويز محمد

رقم الشاصي: ١١١٥٥ ١٢٦٦٢٥٤١١١٥٥

رقم المحرك: ١٩٧٧

النوع و الموديل: صرسيه من مياطه من نوع مان كل فخاره بلال
اللون: أزرق

توقيع ظابط التسجيل

المرتبة: ضابط

الاسم: عبدالله عويز

التاريخ: ١٠/٨/٢٠١٨

مستطد علي كاظم



العدد / ٩٠١٥
التاريخ / ٢٠١٠/٠٢/٢٦

الى مديرية المرور العامة / الشؤون الفنية

م/تسجيل مركبة

تم استيفاء الرسم الجمركي المطلوب عن المركبة المدرجة اوصافها بالتصريح الجمركية

المركبة ١٠٠٢٢٦٠٣٩٠٠٠٩ في ٢٠١٠/٠٢/٢٦
برقم الوصل ٢٠٢٠٤١٥ بتاريخ ٢٠١٠/٠٢/٢٦

لاتخاذ ما يلزم بتسجيلها في دوائركم استنادا الى القرارات والتعديلات الصادرة بهذا الشأن...
نرفق طيا المستندات المطلوبة مع التقدير .

المرفقات :-

١. تصريح جمركية
٢. وصل استيفاء الرسم

المواصفات الفنية للمركبة

اسم المركبة	مان	نوع المركبة	خباطة
رقم الشاصي	WMAT٢٩٠٩٧٩M٢٦٩٦٧٨		
رقم القمارة			
اللون	ابيض	عدد الركاب	
الموديل	١٩٩٩	نوع الوقود	جاز
عدد الاسطوانات			
مالك السيارة	عبد الله عويز حمود		
عنوان المالك	بابل		
الملاحظات			

الهيئة العامة للجمارك
مديرية كمرق غرب طريبيل
المنطقة الغربية
طريبيل
Tribel - Ghorour Corssing

التماريك قماره ديل اكسل حجم ٢٨-٣١٤

وثيقة سيارة مؤقتة

№ 35032

رقم المركبة : ٤٤٦٤٧
اسم المالك : عبد الله خير محمد
الجائز : شركة عبد الله خير محمد
رقم الشاصي : ٤٦٦٩٤
النوع والموديل : فاصلة
اللون : ابيض

توقيع ضابط التسجيل

الرتبة

الاسم

التاريخ ٢٠٠٢ / ٢ / ١١

وثيقة سيارة مؤقتة ٠٩١٩٨٥

رقم المركبة : ٩٩٥٤
اسم المالك : عبد الله عويز حمود
الجائز :
رقم الشاصي : عبد الله عويز حمود الجبوري
رقم المحرك : ١١٦٢٢٦
النوع والموديل : سكايا صلاطة ترسانة بيل ايسل
اللون : ابيض

توقيع ضابط التسجيل

الرتبة

ملازم اول الجبوري

الاسم

التاريخ ٢٠٠٢ / ٢ / ١١

وثيقة سيارة مؤقتة ٠٩٤٠٢٢

رقم المركبة : ٦٢٢٠٧
اسم المالك : عبد الله عويز حمود
الجائز :
رقم الشاصي : ٤٦٧٨١٤١٤٦٧
رقم المحرك : ٤٢٠٢٠
النوع والموديل : سان جلاط
اللون : ابيض

توقيع ضابط التسجيل

ملازم اول الجبوري

الاسم

التاريخ ٢٠٠٢ / ٢ / ١١

وثيقة سيارة مؤقتة

رقم المركبة: ١٠٤٧٩٢ / ٤٨٤٧١

اسم المالك: شركة عبد الله عمر بن الجبور

الحائز: شركة عبد الله عمر بن الجبور

رقم الشاصي: W D B T C ٥١٠٥١٥٥٦٨٧٨٧

رقم المحرك:
 النوع والموديل: حياجه الكنت دي محمد اماني ١٩٩١

اللـون: ابيض

توقيع ضابط التسجيل:
 الاسم:
 التاريخ: ٢٠٠٧/١٠/٥

توقيع ضابط التسجيل:
 الاسم:
 التاريخ: ٢٠٠٧/١٠/٥

وثيقة سيارة مؤقتة

رقم المركبة: ١٢٢٢١٩ / ٥١٠٨٩

اسم المالك: شركة عبد الله عمر بن الجبور

الحائز: شركة عبد الله عمر بن الجبور

رقم الشاصي: MAF-٨٢١٢٢ M ١٧١١٧٦

رقم المحرك:
 النوع والموديل: حياجه انست مان باطون ترمارة

اللـون: ابيض

توقيع ضابط التسجيل:
 الاسم:
 التاريخ: ٢٠٠٧/١٠/٥

توقيع ضابط التسجيل:
 الاسم:
 التاريخ: ٢٠٠٧/١٠/٥

وثيقة سيارة مؤقتة

رقم المركبة: ١٠٤٦٢٢ / ٤٨٤٩٤

اسم المالك: شركة عبد الله عمر بن الجبور

الحائز: شركة عبد الله عمر بن الجبور

رقم الشاصي:
 رقم المحرك:
 النوع والموديل: حياجه انست مان باطون ترمارة

اللـون: ابيض

توقيع ضابط التسجيل:
 الاسم:
 التاريخ: ٢٠٠٧/١٠/٥

توقيع ضابط التسجيل:
 الاسم:
 التاريخ: ٢٠٠٧/١٠/٥

وثيقة سيارة مؤقتة

رقم المركبة: ٥١٠٨٧
اسم المالك: شركة عبداللطيف بن الجبورى
الحائز: شركة عبداللطيف بن الجبورى
رقم الشاصي: ١٠٨٧٤٥٥
رقم المحرك:
النوع والموديل: ضابطه اسمنت فان نر فخاره
اللون: أزرق
توقيع ضابط التسجيل:
الاسم:
التاريخ: ٢٠٠١/١١/١٧

وثيقة سيارة مؤقتة

رقم المركبة: ٥١٠٩٩
اسم المالك: عبداللطيف بن الجبورى
الحائز: عبداللطيف بن الجبورى
رقم الشاصي: ١٠٨٧٢٥٧
رقم المحرك:
النوع والموديل: مرسيدس فياله أسمنت نر فخاره
اللون: أبيض
توقيع ضابط التسجيل:
الاسم:
التاريخ: ٢٠٠١/١١/١٧

وثيقة سيارة مؤقتة

رقم المركبة: ٥١٠٩٧
اسم المالك: عبداللطيف بن الجبورى
الحائز: عبداللطيف بن الجبورى
رقم الشاصي: ١٠٨٧٢٤٦
رقم المحرك:
النوع والموديل: مرسيدس فياله أسمنت نر فخاره
اللون: أبيض
توقيع ضابط التسجيل:
الاسم:
التاريخ: ٢٠٠١/١١/١٧

وثيقة سيارة مؤقتة

رقم ١٢٩٢٨٢

رقم المركبة: ٥١٠٩٦ بابل محسن مؤتمت
اسم المالك: عبدالله عوين هود حيدر
الحائز: عبدالله عوين هود حيدر
رقم الشاصي: WDB90576421K876110
رقم المحرك:
النوع والموديل: مرسيدس فيا له منيتل حماره
اللون: ابيض

توقيع ضابط التسجيل
الرقبة
الاسم
التاريخ

مبارك
سهاد علي كاشم

وثيقة سيارة مؤقتة

رقم ١٢٩٢٨١

رقم المركبة: ٥١١٨٦ بابل محسن مؤتمت
اسم المالك: شركة عبدالله عوين الجبوري
الحائز: شركة عبدالله عوين الجبوري
رقم الشاصي: WDB90576421K965775
رقم المحرك:
النوع والموديل: فيا له مرسيدس اتكو تلخ فاده
اللون: ابيض

توقيع ضابط التسجيل
الرقبة
الاسم
التاريخ

مبارك
سهاد علي كاشم

وثيقة سيارة مؤقتة

رقم ١٢٩٢٧٢

رقم المركبة: ٥١١٨٧ بابل محسن مؤتمت
اسم المالك: عبدالله عوين هود حيدر
الحائز: عبدالله عوين هود حيدر
رقم الشاصي: WDB90576421K005289
رقم المحرك:
النوع والموديل: فيا له انجست مرسيدس تلخ فاده
اللون: ابيض

توقيع ضابط التسجيل
الرقبة
الاسم
التاريخ

مبارك
سهاد علي كاشم

وثيقة سيارة مؤقتة

رقم المركبة: ٥١٠٩٠ بابل
اسم المالك: شركة عبد الله عوين الجبور
الحائز: شركة عبد الله عوين الجبور
رقم الشاصي: VMAF121924M177000
رقم المحرك: ١٩٩٤
النوع والموديل: فياحه منست مان باطون تل فواره
اللون: ابيض + فاكي
توقيع ضابط التسجيل
التاريخ: ٢٠٠٩

وثيقة سيارة مؤقتة

رقم المركبة: ٥١٠٨٨ بابل
اسم المالك: شركة عبد الله عوين الجبور
الحائز: شركة عبد الله عوين الجبور
رقم الشاصي: VMAF121422L09029
رقم المحرك: ١٩٩٤
النوع والموديل: فياحه منست مان تل فواره
اللون: ابيض
توقيع ضابط التسجيل
التاريخ: ٢٠٠٩

وثيقة سيارة مؤقتة

رقم المركبة: ٥١٠٩٤ بابل
اسم المالك: عبد الله عوين حور حرد
الحائز: عبد الله عوين حور حرد
رقم الشاصي: WDBA9076421K96644
رقم المحرك: —
النوع والموديل: فياحه منست مريد من تل فواره
اللون: ابيض
توقيع ضابط التسجيل
التاريخ: ٢٠٠٩

وثيقة سيارة مؤقتة

٠٩٩١٣٢

رقم المركبة : ٧-٦١
اسم المالك : عبد الله محمد بن محمد
الحائز :
رقم الشاصي :
رقم المحرك : ٧٢٤-٧٧١٥٥٨-٧٧١٥٥٨
النوع والموديل :
اللون :

توقيع ضابط التسجيل

السرقة :

الاسم :

التاريخ : ٢٠٠٢ / ١٠ / ١٠

وثيقة سيارة مؤقتة

No 46720

رقم المركبة :
اسم المالك :
الحائز :
رقم الشاصي :
النوع والموديل :
اللون :

توقيع ضابط التسجيل

السرقة :

الاسم :

التاريخ : ٢٠٠٢ / ١ / ١٠

وثيقة سيارة مؤقتة

٠٩١٩٢٩

رقم المركبة : ٢٩٩٥١
اسم المالك : عبد الله محمد بن محمد
الحائز : عبد الله محمد بن محمد
رقم الشاصي :
رقم المحرك : ١١٩٢٢٩٥
النوع والموديل :
اللون : ابيض

توقيع ضابط التسجيل

السرقة :

الاسم :

التاريخ : ٢٠٠٢ / ١٠ / ١٠

وثيقة سيارة مؤقتة

رقم المركبة: ٤٦٦ ٥٢ ٤٦٦
 اسم المالك: عبد الله عويز هود مراد
 الحائز: عبد الله عويز هود مراد
 رقم الشاصي: ٧٧٨٤٥ ٧٧٨٤٥ ٧٧٨٤٥
 رقم المحرك: ٥٠٩
 النوع و الموديل: مرسيدس اكسور فيالم بنظرة
 اللون: ابيض

توقيع طالب التسجيل
 السرية:
 الاسم:
 التاريخ:
 المراجعة:
 سعاد علي كاشم

وثيقة سيارة مؤقتة

رقم المركبة: ٤٦٦ ٥٢ ٤٦٦
 اسم المالك: عبد الله عويز هود مراد
 الحائز: عبد الله عويز هود مراد
 رقم الشاصي: ٧٧٨٤٥ ٧٧٨٤٥ ٧٧٨٤٥
 رقم المحرك: ٥٠٩
 النوع و الموديل: مرسيدس اكسور فيالم بنظرة
 اللون: اصفر

توقيع طالب التسجيل
 السرية:
 الاسم:
 التاريخ:
 المراجعة:
 سعاد علي كاشم

وثيقة سيارة مؤقتة

رقم المركبة: ٤٦٦ ٥٢ ٤٦٦
 اسم المالك: عبد الله عويز هود مراد
 الحائز: عبد الله عويز هود مراد
 رقم الشاصي: ٧٧٨٤٥ ٧٧٨٤٥ ٧٧٨٤٥
 رقم المحرك: ٥٠٩
 النوع و الموديل: مرسيدس اكسور فيالم بنظرة
 اللون: ابيض

توقيع طالب التسجيل
 السرية:
 الاسم:
 التاريخ:
 المراجعة:
 سعاد علي كاشم

وثيقة سيارة مؤقتة

رقم المركبة: ٥٢٦١٥
 اسم المالك: عبد الله عويذ محمد
 الحائز: عبد الله عويذ محمد
 رقم الشاصي: ١٧١٩٧
 رقم المحرك:
 النوع و الموديل:
 اللون: أبيض

توقيع ظابط التسجيل
 السرعة:
 الاسم:
 التاريخ: ٥/١٥

وثيقة سيارة مؤقتة

رقم المركبة: ٥٢٤٧٠
 اسم المالك: عبد الله عويذ محمد
 الحائز: عبد الله عويذ محمد
 رقم الشاصي: ١١٢٩٢
 رقم المحرك:
 النوع و الموديل:
 اللون: أبيض

توقيع ظابط التسجيل
 السرعة:
 الاسم:
 التاريخ: ٦/١٥

وثيقة سيارة مؤقتة

رقم المركبة: ٥٢٦٠٤
 اسم المالك: عبد الله عويذ محمد
 الحائز: عبد الله عويذ محمد
 رقم الشاصي: ١٧١٠١
 رقم المحرك:
 النوع و الموديل:
 اللون: أبيض

توقيع ظابط التسجيل
 السرعة:
 الاسم:
 التاريخ: ٥/١٥

وثيقة سيارة مؤقتة

№ 010415

رقم المركبة :
اسم المالك :
الحائز :
رقم الشاصي :
النوع والموديل :
اللون :

توقيع ضابط التسجيل

الرتبة :

الاسم :

التاريخ : ٢٠٠٢ / /

وثيقة سيارة مؤقتة

№ 62260

رقم المركبة :
اسم المالك :
الحائز :
رقم الشاصي :
رقم المحرك :
النوع والموديل :
اللون :

توقيع ضابط التسجيل

الرتبة :

الاسم :

التاريخ : ٢٠٠٤ / /

وثيقة سيارة مؤقتة

٠٩٣٦٤١

رقم المركبة :
اسم المالك :
الحائز :
رقم الشاصي :
رقم المحرك :
النوع والموديل :
اللون :

توقيع ضابط التسجيل

الرتبة :

الاسم :

التاريخ : ٢٠٠٤ / /

وثيقة سيارة مؤقتة ٠٩١٩٨١

رقم المركبة: ٩٩٥٦ زي ما من موقت انشائية
اسم المالك: عبد الله كوتير محمد
الحائز: عبد الله كوتير محمد البيوري
رقم الشاصي: XSC TE 6 X 4 Z ٠١١٩٤٨٢
رقم المحرك: ١١٩٤٨٢
النوع والموديل: سكتيا قلا فرسانة ميلا ١٩٩٢

توقيع ضابط التسجيل

ملاحظة
الاسم
التاريخ ٢٠٠٤

لون: ابيض

توقيع ضابط التسجيل

وثيقة سيارة مؤقتة ٠٩١٩٨٦

رقم المركبة: ٩٩٥٢ زي ما من موقت انشائية
اسم المالك: عبد الله كوتير محمد
الحائز: عبد الله كوتير محمد البيوري
رقم الشاصي: XSC TE 6 X 4 Z ٠١١٩٤٨٨١
رقم المحرك: ١١٩٤٨٨١
النوع والموديل: سكتيا قلا فرسانة ميلا ١٩٩٢

توقيع ضابط التسجيل

ملاحظة
الاسم
التاريخ ٢٠٠٤

لون: ابيض

توقيع ضابط التسجيل

وثيقة سيارة مؤقتة ١٠٦٦٤١

رقم المركبة: ٩٣٥٨٩ بيرة موقت
اسم المالك: عبد الله كوتير محمد
الحائز: عبد الله كوتير محمد
رقم الشاصي: DK 9540321K386322
رقم المحرك: ١١٩٤٨٨١
النوع والموديل: ما ريدس خياطة كس ٥
لون: ابيض

توقيع ضابط التسجيل

ملاحظة
الاسم
التاريخ ٢٠٠٤

توقيع ضابط التسجيل

وثيقة سيارة مؤقتة

رقم المركبة: ٩٣٥٨٨
اسم المالك: كبة الله كوزين محمود
الحائز: علي عبد سلمان
رقم الشاصي: 9540621K548042
رقم المحرك: WDB
النوع والموديل: مرسيدس ميناكس كس ٢٠٠٥
اللون: أبيض
توقيع صاحب التسجيل
الرقنية
الاسم
التاريخ: ٢٠٠٨/١٧/١

وثيقة سيارة مؤقتة

رقم المركبة: ٤٨٢٣٣
اسم المالك: شركة عبد الله كوزين الجبوري
الحائز: شركة عبد الله كوزين الجبوري
رقم الشاصي: WDB7601105710419
رقم المحرك:
النوع والموديل: مرسيدس ميناكس كس ١٩٩١
اللون: أبيض
توقيع صاحب التسجيل
الرقنية
الاسم
التاريخ: ٢٠٠٤/١٠/٢

وثيقة سيارة مؤقتة

رقم المركبة: ٤٨٢٣١
اسم المالك: شركة عبد الله كوزين الجبوري
الحائز: شركة عبد الله كوزين الجبوري
رقم الشاصي: WDB76093105961830
رقم المحرك:
النوع والموديل: مرسيدس ميناكس كس ١٩٩١
اللون: أبيض
توقيع صاحب التسجيل
الرقنية
الاسم
التاريخ: ٢٠٠٧/١٠/٢

وثيقة سيارة مؤقتة

رقم ١٠٤٥٨٩

رقم المركبة: ٨١٧٧
 اسم المالك: شركة عبد الله كويرا كويرا
 الحائز: شركة عبد الله كويرا كويرا
 رقم الشاصي: ٤٤٦٩٦١
 رقم المحرك: ٤٤٦٩٦١
 النوع والموديل: حياطة افكودياك
 اللون: رميادي

توقيع ضابط التسجيل
 كريمة محمد الهادي
 التاريخ: ٢٠٠٤/٧/٢٥

وثيقة سيارة مؤقتة

رقم ١٠٤٥٦٢

رقم المركبة: ٨٨٧٧
 اسم المالك: شركة عبد الله كويرا كويرا
 الحائز: شركة عبد الله كويرا كويرا
 رقم الشاصي: ١١٥١٤٠٩٠
 رقم المحرك: ١١٥١٤٠٩٠
 النوع والموديل: مارسيدس بنز
 اللون: ابيض

توقيع ضابط التسجيل
 الاسم:
 التاريخ: ٢٠٠٤/٧/٢٥

وثيقة سيارة مؤقتة

رقم ١٠٤٧٨٦

رقم المركبة: ٤٨٤٧٢
 اسم المالك: شركة عبد الله كويرا كويرا
 الحائز: شركة عبد الله كويرا كويرا
 رقم الشاصي: ٤٤٦٩٦١
 رقم المحرك: ٤٤٦٩٦١
 النوع والموديل: حياطة افكودياك
 اللون: رميادي

توقيع ضابط التسجيل
 الاسم:
 التاريخ: ٢٠٠٤/٧/٢٥

- **CONCRETE PUMP**

• مضخات كونكریت



وثيقة سيارة مؤقتة

№ 46702

رقم المركبة: ٤٦٧٠٢
اسم المالك: شركة المشرق للتجارة العامة
الحائز: عبد الله عويز كجور
رقم الشاصي: ١٩٩٦
النوع والموديل: سيارته
اللون: ابيض

توقيع صاحب التسجيل

الرقبة

الاسم

التاريخ: ٢٠٠٧ / ١ / ١٠

وثيقة سيارة مؤقتة

№ 000040258

رقم المركبة: ١١٤٣٠
اسم المالك: عباس صيا
الحائز: عباس صيا
رقم الشاصي: ١٥١١
النوع والموديل: سيارته
اللون: ابيض

توقيع صاحب التسجيل

الرقبة

الاسم

٤٤٤٤٤

مفتحة

وثيقة سيارة مؤقتة

٩٦٦٨١

رقم المركبة: ٤٧١٤٢
اسم المالك: محمد الكعبري
الحائز: محمد الكعبري
رقم الشاصي: ٤٧٤١٠
رقم المحرك: ٤٧٤١٠
النوع والموديل: مرسيدس كورنيت
اللون: ابيض

توقيع صاحب التسجيل

الرقبة

الاسم

التاريخ: ٢٠٠٧ / ٤ / ١٤

مفتوح
الاسم
٤٧٤١٠

وثيقة سيارة مؤقتة

رقم: ٠٩٢٨٢٩

رقم المركبة: ٦٥٢٢٦ بلسرة محظوظة

اسم المالك: عبد الله كوني محمد

الحائز: عبد الله كوني محمد

رقم الشاصي: 3953721 4764098

رقم المحرك: ١١١١

النوع والموديل: سيارتي مفضلة سنة ٢٠١٠

اللون: أبيض

توقيع صاحب التسجيل

الاسم

التاريخ: ٢٠١٠/١٢/١٥

وثيقة سيارة مؤقتة

رقم: ١٠٤٦٦٦

رقم المركبة: ٤٨٢٢٠

اسم المالك: عبد الله كوني محمد

الحائز: عبد الله كوني محمد

رقم الشاصي: ٤٨٢٢٠

رقم المحرك: ٤٨٢٢٠

النوع والموديل: سيارتي مفضلة سنة ٢٠١٠

اللون: أبيض

توقيع صاحب التسجيل

الاسم

التاريخ: ٢٠١٠/١٢/١٥

وثيقة سيارة مؤقتة

رقم: ١٠٤٥١٢

رقم المركبة: ٤٨١٠٢

اسم المالك: عبد الله كوني محمد

الحائز: عبد الله كوني محمد

رقم الشاصي: ٤٨١٠٢

رقم المحرك: ٤٨١٠٢

النوع والموديل: سيارتي مفضلة سنة ٢٠١٠

اللون: أبيض

توقيع صاحب التسجيل

الاسم

التاريخ: ٢٠١٠/١٢/١٥

وثيقة سيارة مؤقتة رقم ٠٩٦٨٥٥

رقم المركبة: ٤٧٢٢٥
 اسم المالك: سير شاول محمد
 الحائز: عبد الله عويز
 رقم الشاصي: ٤٥٤٥٨٠٠٢٧١٢٢٨٥٥٠
 رقم المحرك:
 النوع والموديل: ماريديس مزجه كونكرت
 اللون: ابيض

توقيع طالب التسجيل:
 الرتبة:
 الاسم:
 التاريخ: ٢٠١٥/١٠/١٠

ملاحظة:
 الكائنات المراد الحرق

وثيقة سيارة مؤقتة رقم ٢٢٢٥٢٢

رقم المركبة: ٤٦٥٢٦
 اسم المالك: عبد الله عويز
 الحائز: عبد الله عويز
 رقم الشاصي: ٤٥٤٥٨٠٠٢٧١٢٢٨٥٥٠
 رقم المحرك:
 النوع و الموديل: مان دبلا كونكرت
 اللون: اصفر

توقيع طالب التسجيل:
 الرتبة:
 الاسم:
 التاريخ: ٢٠١٥/١٠/١٠

ملاحظة:
 الكائنات المراد الحرق

• Trucks

• الشاحنات



وثيقة سيارة مؤقتة

رقم المركبة : 44181

اسم المالك : محمد التكرز محمد بن محمد التكرز

العائز : محمد التكرز محمد بن محمد التكرز

رقم الشاصي : 1022

النوع والموديل : سيارة

اللون : ابيض

توقيع صاحب التسجيل : محمد التكرز

الاسم : محمد التكرز

التاريخ : 2017

وثيقة سيارة مؤقتة

رقم المركبة : ٥٨٠٢٧ بصرى منقذ سرت

اسم المالك : شركة سيد الله لعقير اكبور

العائز : شركة سيد الله لعقير اكبور

رقم الشاصي : 65913615441022

رقم المحرك : 1022

النوع والموديل : سيارة سيد الله لعقير اكبور

اللون : ابيض

توقيع صاحب التسجيل : محمد التكرز

الاسم : محمد التكرز

التاريخ : 2017

وثيقة سيارة مؤقتة

رقم المركبة : ١٧٤٥٢

اسم المالك : شركة سيد الله لعقير اكبور

العائز : شركة سيد الله لعقير اكبور

رقم الشاصي : DB8581971K037018

رقم المحرك : 1022

النوع والموديل : سيارة سيد الله لعقير اكبور

اللون : ابيض

توقيع صاحب التسجيل : محمد التكرز

الاسم : محمد التكرز

التاريخ : 2017

وثيقة سيارة مؤقتة
 ٠٨٨٩٠٤

رقم المركبة: ٢٥٥١٤
 اسم المالك: محمد الراجحي
 الحائز: محمد الراجحي
 رقم الشاصي: ٢٥٥١٤
 رقم المحرك: ٢٥٥١٤
 النوع والموديل: مرسيدس بنز
 اللون: ابيض

توقيع: محمد الراجحي
 التاريخ: ٢٠١٧/٤/٢٥

وثيقة سيارة مؤقتة
 No 40500

رقم المركبة: ٢٥٥١٤
 اسم المالك: محمد الراجحي
 الحائز: محمد الراجحي
 رقم الشاصي: ٢٥٥١٤
 النوع والموديل: مرسيدس بنز
 اللون: ابيض

توقيع: محمد الراجحي
 التاريخ: ٢٠١٧/٤/٢٥

وثيقة سيارة مؤقتة
 ٠٨٨٩٠٤

رقم المركبة: ٥٨٠٢٤
 اسم المالك: شركة محمد بن عبد الله بن محمد بن سعود
 الحائز: شركة محمد بن عبد الله بن محمد بن سعود
 رقم الشاصي: DB65913715725500
 رقم المحرك: ٥٨٠٢٤
 النوع والموديل: مرسيدس بنز
 اللون: ابيض

توقيع: محمد بن عبد الله بن محمد بن سعود
 التاريخ: ٢٠١٧/٤/٢٥



وثيقة سيارة مؤقتة

رقم المركبة: ٥١٩١٥
اسم المالك: عبد الله محمد بن...
العائز: مؤيد جبار...
رقم الشاصي: ١١٥٧١١
النوع والموديل: فولفو ٥٥٠
التاريخ: ١٠/١٠/٢٠٠٧

وثيقة سيارة مؤقتة

رقم المركبة: ٥٨٠٣٤
اسم المالك: شركة...
العائز: شركة...
رقم الشاصي: DB659
رقم المحرك: ١٥٧١١٥٣٢
النوع والموديل: ...
التاريخ: ١٠/١٠/٢٠٠٧

وثيقة سيارة مؤقتة

رقم المركبة: ١٠٢٢١٧٧
اسم المالك: ...
العائز: ...
رقم الشاصي: ١٥٧١١
رقم المحرك: ١٥٧١١
النوع والموديل: ...
التاريخ: ١٠/١٠/٢٠٠٧

وثيقة سيارة مؤقتة
 رقم المركبة: ٤٩٩ ٤٤٤ ٤٤٤
 اسم المالك: عبد المالك محمد
 الحائز:
 رقم الشاصي: ٤٤٤ ٢٢٢ ٢٢٢ ٢٢٢
 رقم المحرك:
 النوع والموديل: راسن ترد ليت
 اللون:
 تاريخ التسجيل:
 مكان إصدار:
 مائة وثمانون
 بهات أحمد محمود
 ٢٠٠٩

وثيقة سيارة مؤقتة
 No: 45945
 رقم المركبة: ٤٠٠ ٤٠٠ ٤٠٠
 اسم المالك:
 الحائز:
 رقم الشاصي:
 النوع والموديل:
 اللون:
 تاريخ التسجيل:
 مكان إصدار:
 مائة وثمانون

وثيقة سيارة مؤقتة
 رقم المركبة: ٠٢٩٢٤٤٢
 اسم المالك:
 الحائز:
 رقم الشاصي:
 النوع والموديل:
 اللون:
 تاريخ التسجيل:
 مكان إصدار:
 مائة وثمانون

وثيقة سيارة مؤقتة
 رقم: 62769

رقم المركبة: ٧٦٥١١
 اسم المالك: مسعود عيسى
 الحائز: مسعود عيسى
 رقم الشاصي: ٧٦٧٧٧
 رقم المحرك: ٧٦٧٧٧
 النوع والموديل: رينو
 اللون: ابيض

توقيع ضابط التسجيل
 الرتبة
 الاسم
 التاريخ

وثيقة سيارة مؤقتة
 رقم: ١٠٣٢١٦

رقم المركبة: ٧٤٤١١
 اسم المالك: صهبة عيسى
 الحائز: صهبة عيسى
 رقم الشاصي: ٧٢٥٧٤
 رقم المحرك: ٧٢٥٧٤
 النوع والموديل: مرسيدس بنز
 اللون: ابيض

توقيع ضابط التسجيل
 الرتبة
 الاسم
 التاريخ

وثيقة سيارة مؤقتة

رقم المركبة: ٧٥٤٨٨
 اسم المالك: محمد
 الحائز: محمد
 رقم الشاصي: ٧٢٨٥٥
 رقم المحرك: ٧٢٨٥٥
 النوع والموديل: مرسيدس بنز
 اللون: ابيض

توقيع ضابط التسجيل
 الرتبة
 الاسم
 التاريخ

وثيقة سيارة مؤقتة

№ 047916

رقم المركبة : 3214674391
 اسم المالك :
 الحائز :
 رقم الشاصي : 23215876140
 النوع والموديل :
 اللون :

توقيع صاحب التسجيل
 الترخيص :
 التاريخ : 2002/1/1

وثيقة سيارة مؤقتة

№ 047218

رقم المركبة : 19701
 اسم المالك :
 الحائز :
 رقم الشاصي :
 النوع والموديل : 19701
 اللون :

توقيع صاحب التسجيل
 الترخيص :
 التاريخ : 2002/1/1

وثيقة سيارة مؤقتة

№ 08824

رقم المركبة : 60984
 اسم المالك :
 الحائز :
 رقم الشاصي : 60984
 رقم المحرك :
 النوع والموديل :
 اللون :

توقيع صاحب التسجيل
 الترخيص :
 التاريخ : 2002/1/1

وثيقة سيارة مؤقتة
رقم ١٠١٤٩١

رقم المركبة: ٧٢٤١٤
اسم المالك: محمد عياض محمد
الحائز: مؤيد جاسم صخره
رقم الشاصي: WDB904141K007255
رقم المحرك:
النوع والموديل: مرسيدس بنزس ملاري ١٦٠٠ سي
اللون: ابيض

توقيع ضابط التسجيل
السيرة الذاتية
الاسم: محمد مطلب الخيساوي
مفتي المرور
مسار نظام التسجيل

وثيقة سيارة مؤقتة
رقم ١٠٨٢٠٤

رقم المركبة: ٥٠٦٢٨
اسم المالك: محمد عياض محمد
الحائز: مؤيد جاسم صخره
رقم الشاصي: WDB904241K274502
رقم المحرك:
النوع والموديل: مرسيدس بنزس ملاري ١٦٠٠ سي
اللون: ابيض

توقيع ضابط التسجيل
السيرة الذاتية
الاسم: محمد مطلب الخيساوي
مفتي المرور
مسار نظام التسجيل

- **Roller (steel Roller – Sheep Food Roller - Pneumatic Roller)**

• الحادلات

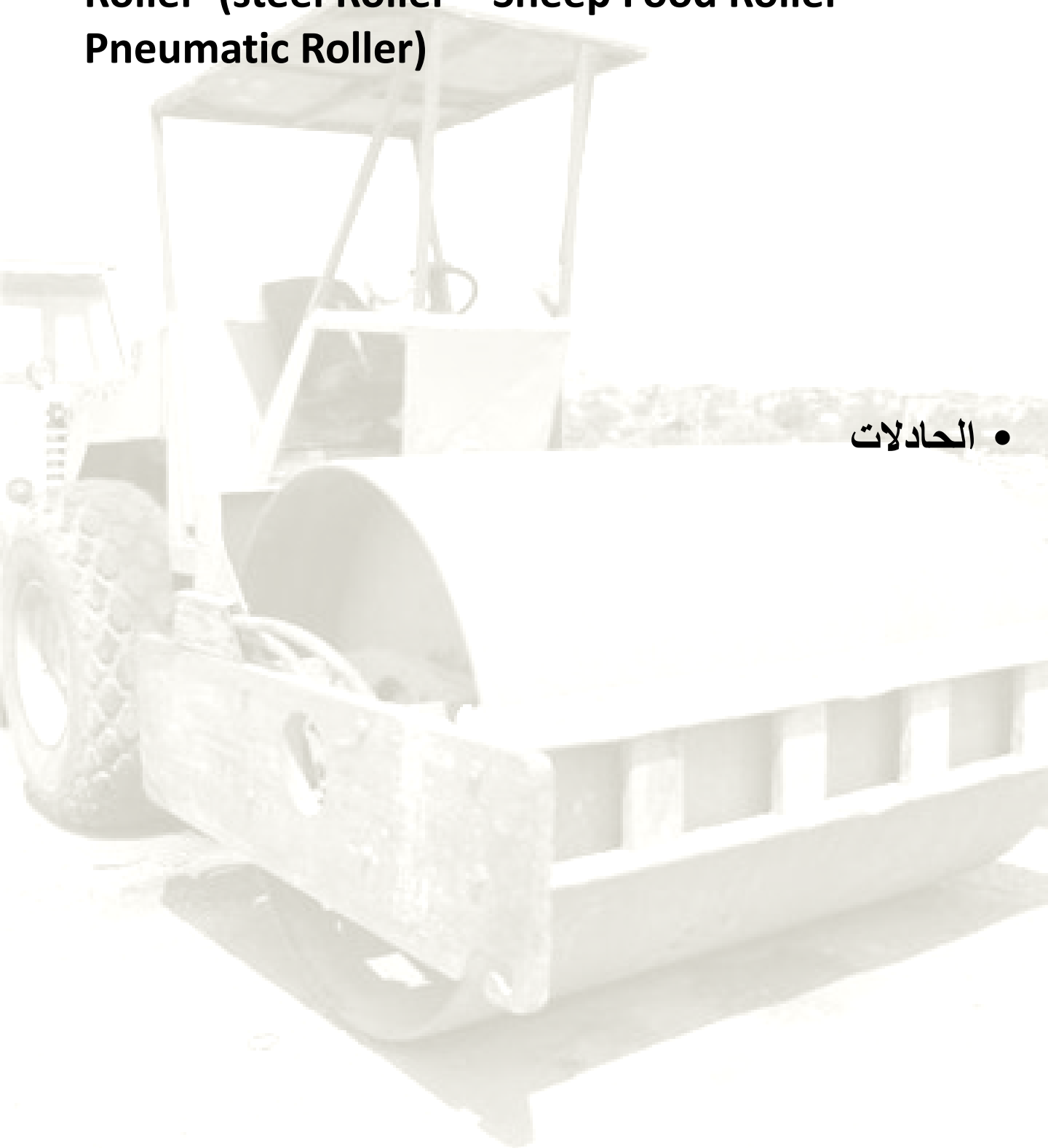

وثيقة سيارة مؤقتة رقم ٩٧٠٨٨

رقم المركبة: ٧٥١٢٩
اسم المالك: محمد داود سلمان
الحائز: شركة عمالقة لخدمات الجورني
رقم الشاصي: ٢٢٢٢٥٤٢١٧٥٤
رقم المحرك: ٧٣
النوع والموديل: سيارة بيلا شيبام
اللون: ابيض
توقيع صاحب التسجيل
الرقبة
الاسم
التاريخ: ٢٠٢٣/٠٥/٠٥

وثيقة سيارة مؤقتة رقم ٠٩٠٠٠٩

رقم المركبة: ٤٤٤٤
اسم المالك: عبد الله عويز محمود
الحائز: عبد الله عويز محمود الجبوري
رقم الشاصي: ٤٤٤٤ - P 8 W D
رقم المحرك:
النوع والموديل: سيارة داتسونا ١٩٨٥
اللون: اسود
توقيع صاحب التسجيل
الرقبة
الاسم
التاريخ: ٢٠٢٣/٠٥/٠٩

وثيقة سيارة مؤقتة رقم ٠٩٠٠١١

رقم المركبة: ٤٤٤٤
اسم المالك: عبد الله عويز محمود
الحائز: عبد الله عويز محمود الجبوري
رقم الشاصي: ٤٤٤٤ - P 1 5 W A
رقم المحرك:
النوع والموديل: سيارة داتسونا ١٥٨٦
اللون: اسود
توقيع صاحب التسجيل
الرقبة
الاسم
التاريخ: ٢٠٢٣/٠٥/١١

وثيقة سيارة مؤقتة ٠٩٠٠١٢

رقم المركبة: ٤٩٩٤٥
اسم المالك: عبد الله عويز محمد
الحائز: عبد الله عويز محمد الجبوري
رقم الشاصي: ١٠٤٤٩
رقم المحرك:
النوع والموديل: هاتل سكاى ١٩٩٥
اللون: هز
توقيع ضابط التسجيل
التاريخ: ٢٠٠٧/٧/٢٤

وثيقة سيارة مؤقتة ٠٩٦٦٩٧

رقم المركبة: ٤٧١٧٧
اسم المالك: عبد الله عويز محمد
الحائز: عبد الله عويز محمد
رقم الشاصي: ١٠٥٨٤٥-١٢٨٦
رقم المحرك:
النوع والموديل: هاتل سكاى ١٩٩٥
اللون: اصفر
توقيع ضابط التسجيل
التاريخ: ٢٠٠٧/٧/٢٤

وثيقة سيارة مؤقتة ٠٩٦٦٩٥

رقم المركبة: ٤٧١٧٥
اسم المالك: عبد الله عويز محمد
الحائز: عبد الله عويز محمد
رقم الشاصي: ١٠٥٨٤٥-١٢٩٧
رقم المحرك:
النوع والموديل: هاتل سكاى ١٩٩٥
اللون: اصفر
توقيع ضابط التسجيل
التاريخ: ٢٠٠٧/٧/٢٤

وثيقة سيارة مؤقتة ٩٦٦٩٦



رقم المركبة : ٤٧١٧٦
اسم المالك : عبدالملك
الحائز : عبدالملك
رقم الشاصي : ١٠١٥٨٤٥٠١٤٨٧
رقم المحرك :
النوع والموديل : مازدا جاده قديريه

توقيع ضابط التسجيل
مقرض الرئوس
اسم
التاريخ : ٢٠٠٤/٧

لون : اصفر
مقرض الرئوس
اسم
التاريخ : ٢٠٠٤/٧

وثيقة سيارة مؤقتة ٩٦٦٨٨



رقم المركبة : ٤٧١١٠
اسم المالك : عبد الله
الحائز : عبد الله
رقم الشاصي : ٥٠١٢٠٠
رقم المحرك :
النوع والموديل : مازدا جاده قديريه

توقيع ضابط التسجيل
مقرض الرئوس
اسم
التاريخ : ٢٠٠٤/٧

لون : اصفر
مقرض الرئوس
اسم
التاريخ : ٢٠٠٤/٧

وثيقة سيارة مؤقتة ٩٦٨٦٩

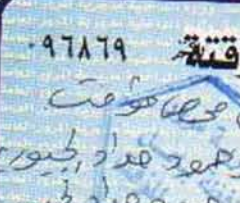

رقم المركبة : ٤٧٣٦١
اسم المالك : عبد الله
الحائز : عبد الله
رقم الشاصي : ٣١١٦٠
رقم المحرك :
النوع والموديل : مازدا جاده قديريه

توقيع ضابط التسجيل
مقرض الرئوس
اسم
التاريخ : ٢٠٠٤/٧

لون : اصفر
مقرض الرئوس
اسم
التاريخ : ٢٠٠٤/٧

وثيقة سيارة مؤقتة

رقم ١٠٤٦٩٧

رقم المركبة: ٤٨٢٥٦١
اسم المالك: جمال محمد بن فهد بن سالم بن السعدي
الحائز: عبدالله محمد بن محمد بن حمد بن الجبري
رقم الشاصي: KR ٢٠٧٤٢٤٧
رقم المحرك:
النوع والموديل: حادله كاسكي
اللون: اصفر

توقيع ضابط التسجيل

الرقم:

الاسم:

التاريخ: ١٠/١٠/٢٠٠٧

وثيقة سيارة مؤقتة

رقم ٠٩٦٨٤١

رقم المركبة: ٤٧٢١٤
اسم المالك: عبد الله بن محمد بن عبد الله بن محمد بن
الحائز: عبد الله بن محمد بن عبد الله بن محمد بن
رقم الشاصي: ١٤٥٩٠٨
رقم المحرك:
النوع والموديل: حادله انكرويل راند انشايتي
اللون: اصفر

توقيع ضابط التسجيل

الرقم:

الاسم:

التاريخ: ٧/١٠/٢٠٠٧

وثيقة سيارة مؤقتة

رقم ١٠٥٥١٢

رقم المركبة: ٤٨٣٢٧
اسم المالك: صالح محمد بن فهد بن سالم بن السعدي
الحائز: عبدالله محمد بن محمد بن حمد بن الجبري
رقم الشاصي: R ٢٠٠٤٢٠٠
رقم المحرك:
النوع والموديل: حادله كاسكي
اللون: اصفر

توقيع ضابط التسجيل

الرقم:

الاسم:

التاريخ: ١٠/١٠/٢٠٠٧

وثيقة سيارة مؤقتة

رقم المركبة: ٤٨٢٧٩
اسم المالك: صالح عبد الله بن خالد
الحائز: عبد الله بن محمد بن خالد
رقم الشاصي: ٢٥٧٤٢٦
رقم المحرك: ٢٥٧٤٢٦
النوع والموديل: حادله كاوميكيا
اللون: أحمر

توقيع ضابط التسجيل

الرقم

الاسم

التاريخ: ٢٠٠٧/١٧/٧

وثيقة سيارة مؤقتة

رقم المركبة: ٤٨٢٥٧
اسم المالك: صالح عبد الله بن خالد
الحائز: عبد الله بن محمد بن خالد
رقم الشاصي: ١٧١
رقم المحرك: ١٧١
النوع والموديل: حادله كارسيان
اللون: أحمر

توقيع ضابط التسجيل

الرقم

الاسم

التاريخ: ٢٠٠٧/١٠/٢٠

وثيقة سيارة مؤقتة

رقم المركبة: ٤٨٢٥٨
اسم المالك: عبد الله بن محمد بن خالد
الحائز: عبد الله بن محمد بن خالد
رقم الشاصي: ١٧١
رقم المحرك: ١٧١
النوع والموديل: حادله دايسا
اللون: أحمر

توقيع ضابط التسجيل

الرقم

الاسم

التاريخ: ٢٠٠٧/١٠/٢٠

تمودج رقم (٢)
بسم الله الرحمن الرحيم

رقم تسلسلي

رقم ١٥٨٩٢٩

وزارة الداخلية
مديرية مرور :

السيد مدير	المحترم
ارجو تزويدي بتفاصيل المركبة اثناء حيث فقدت مني اجازة تسجيلها مع التقدير	

مالك المركبة او وكيله
عبدالله محمد محمود

رقم المركبة	١١١٤	بعداد	انشاء
-------------	------	-------	-------

تفاصيل المركبة حسب ماتم تحديثه من بيانات في قاعدة الحاسبة

نوعها وسنة تصنيعها ولونها	سلكي حادله حديدية ١٩٧٥ جوزي	
رقم المحرك	رقم الشاسي	٤١٥٨٠
رقم القطر	الحمولة او عدد الركاب	
اسم المالك	عبدالله محمد محمود	
اسم الحائز	نفسه	
آخر معاملة موثرة في الحاسبة	تاريخ تأشيرها	اسم مدخل البيانات

مدقق القيود

مدقق التسجيل

مدقق نظام المسروقة

مدقق نظام المسروقة

20 JUN 2006

وثيقة سيارة مؤقتة رقم ٠٩٦٨١٠

رقم المركبة: ٤٧٤٧٠ بايل شخص مؤقت

اسم المالك: عبد الله عويتر حمود هداد الجبور

الحائز: عبد الله عويتر حمود هداد الجبور

رقم الشاصي: ١٠١٥٨٤٥٠٤٨٨

رقم المحرك:

النوع والموديل: مازدا عملاقة جديريه بوعال

اللون: اصفر

توقيع ضابط التسجيل: 

الرقم: ٧٥٠

الاسم: محمد السماعيل التري

التاريخ: ١٧/٥/٢٠٠٤

• Excavators

• الحفارات



وثيقة سيارة مؤقتة

رقم ٢١٢٢٥٥

رقم المركبة: ٥٤٩٦٩
اسم المالك: عبد الله عوين حيدر
الحائز: عبد الله عوين حيدر
رقم الشاصي: ١١١٤٩٧
رقم المحرك: HCM ٥٦٠٦
النوع و الموديل: حفاة هياطي مرفه ٤٥٥
اللون: برتقالي

توقيع ظابط التسجيل
المرتبة:
الاسم:
التاريخ: ١١/٤/١٤٠٩
المراقبة
عبد علي كاشم
١١

وثيقة سيارة مؤقتة

رقم ٢١٢٢٣٩

رقم المركبة: ٥٤٩٦٨
اسم المالك: عبد الله عوين حيدر
الحائز: عبد الله عوين حيدر
رقم الشاصي: ١١١٢٠٠
رقم المحرك: HCM ٥٦٠٦
النوع و الموديل: حفاة هياطي مرفه ٤٥٥
اللون: برتقالي

توقيع ظابط التسجيل
المرتبة:
الاسم:
التاريخ: ١١/٤/١٤٠٩
المراقبة
عبد علي كاشم
٨

وثيقة سيارة مؤقتة

رقم ٠٩٩٢١٠

رقم المركبة: ٦٧٢٤٤
اسم المالك: طاهر حنين حنين
الحائز: طاهر حنين حنين
رقم الشاصي: ١٤٣٩٨
رقم المحرك: ١٤٣٩٨
النوع و الموديل: حفاة هياطي مرفه ٤٥٥
اللون: برتقالي

توقيع ضابط التسجيل
المرتبة:
الاسم:
التاريخ: ١٤/٤/٢٠٠٩
داخل صفير عهد الله
١٤

وثيقة سيارة مؤقتة

رقم المركبة: ٤٦٦١٥ بايل
رقم: ٠٩٤٨٨٦
اسم المالك: مالك حميد حسن
الحائز: عبد الله عوني حمود
رقم الشاصي: ١٤٨٥٥٢٠٣
رقم المحرك: نونه وشوي
النوع والموديل: سيارة
اللون: بني
توقيع صاحب التسجيل
الرقم:
التاريخ: ٢٠١١/١١/٢٠

وثيقة سيارة مؤقتة

رقم المركبة: ٢٩٩٥٩
رقم: ٠٩١٢٤٢
اسم المالك: الشركة ليا بليم للسياحة
الحائز: شركة كندسا علي محمد حمود
رقم الشاصي: ١١٠٨
رقم المحرك: ١١٠٨
النوع والموديل: سفارة لبربير الماشي
اللون: اصف
توقيع صاحب التسجيل
الرقم:
التاريخ: ٢٠١١/١١/٢٠

وثيقة سيارة مؤقتة

رقم المركبة: ٤٧١٠٤ بايل
رقم: ٠٩٦٥١٤
اسم المالك: ابراهيم عبد الكريم
الحائز: عبد الله حمود حمود
رقم الشاصي: ١٤٧٧٠٧١٤
رقم المحرك: ١٤٧٧٠٧١٤
النوع والموديل: سفارة هيتاشي انشاسي
اللون: بني
توقيع صاحب التسجيل
الرقم:
التاريخ: ٢٠١١/١١/٢٠

وثيقة سيارة مؤقتة

رقم ١٠٤٧١٢

رقم المركبة: ٤٨٢٥٥ بايل / محمد مؤقت

اسم المالك: عبد الله عويز حمود صداد الجبوري

الحائز: عبد الله عويز حمود صداد الجبوري

رقم الشاصي: ٨٩١

رقم المحرك:

النوع والموديل: هماره باره حريم BCG 105H

لون: احمر

توقيع صاحب التسجيل
التاريخ: ٢٠٧/١٠/٩

إلى سلطان داود

وثيقة سيارة مؤقتة

رقم ١٠٢١٤٤

رقم المركبة: ٤٧٧٣٨ بايل / محمد مؤقت

اسم المالك: سلام عباس رشام الجبوري

الحائز: عبد الله عويز حمود صداد الجبوري

رقم الشاصي: ٦٦١٤-١٢٧

رقم المحرك:

النوع والموديل: هماره هيا هيا اناسطل ١٩٩٤

لون: برتقالي

توقيع صاحب التسجيل
التاريخ: ٢٠٧/١٠/٩

إلى سلطان داود

وثيقة سيارة مؤقتة

رقم ١٠٤٦٩٦

رقم المركبة: ٤٨٢٥٥ بايل / محمد مؤقت

اسم المالك: عبد الله عويز حمود صداد الجبوري

الحائز: عبد الله عويز حمود صداد الجبوري

رقم الشاصي: R 305 BCG 105H

رقم المحرك:

النوع والموديل: هماره بجزير باره حريم

لون: احمر

توقيع صاحب التسجيل
التاريخ: ٢٠٧/١٠/٩

إلى سلطان داود

العدد / ٦٨٠٩٢

التاريخ / ٢٠٠٩/١٢/٠٧

الى مديرية المرور العامة / الشؤون الفنية

م/تسجيل مركبة

تم استيفاء الرسم الكمركي المطلوب عن المركبة المدرجة اوصافها بالتصريحة الكمركية

٢٠٠٩/١٢/٠٧	في	٠٩١٢٠٧٠٣٢٠٠٨٥	المركبة
٢٠٠٩/١٢/٠٧	بتاريخ	١٤٨١١٣٤	برقم الوصل

لاتخاذ ما يلزم بتسجيلها في دوائركم استنادا الى القرارات والتعطيمات الصادرة بهذا الشأن...
ترفق طيا المستندات المطلوبة مع التقدير .

المرفقات :-

١. تصريحة كمركية
٢. وصل استيفاء الرسم

المواصفات الفنية للمركبة

اسم المركبة	كوماتسو	حافلة
رقم الشاسي	PC٢٤٠K٢٠٤٠١	٠٩١٢٠٧٠٣٢٠٠٨٥
رقم القمارة		
اللون	اصفر	
الموديل	١٩٩٨	
عدد الاسطوانات	٦	
مالك السيارة	عبدالله عويز حمود	
عنوان المالك	بابل	
الملاحظات	حجم ٣٤٠ سمرة / بريطانيا	

مديرية مركز كمرك /
٢٠٠٩/١٢/٠٧



كاز
وقد
الم

وثيقة سيارة مؤقتة

رقم المركبة: ١٣٠٧٥٨ رقم ٤٩٩٢٦ بابل مع مؤقت
اسم المالك: شركة عبد الله عوين حمود
الحائز: شركة عبد الله عوين حمود
رقم الشاصي: ١٠٥٦٠٥ / ١٠٥٦٠٥ / HCM
رقم المحرك: _____
النوع والموديل: فخاره هيتاشي صرقة كورينا
اللون: برتقالي
توقيع ضابط التسجيل: _____
الرتبة: _____
الاسم: _____
التاريخ: ٢٠١٨ / ٨ / ٢٠

وثيقة سيارة مؤقتة

رقم المركبة: ١٣٦٢٢٢ رقم ٥١٢٩٤ بابل مع مؤقت
اسم المالك: عبد الله عوين حمود الجوري
الحائز: عبد الله عوين حمود الجوري
رقم الشاصي: ٠١٦٦٦٧ / ٠١٦٦٦٧ / CM
رقم المحرك: _____
النوع والموديل: فخاره هيتاشي صرقة كورينا
اللون: برتقالي
توقيع ضابط التسجيل: _____
الرتبة: _____
الاسم: _____
التاريخ: ٢٠١٨ / ٨ / ٢٠

وثيقة سيارة مؤقتة

رقم المركبة: ١٣٢٢٢٢ رقم ٥٠٩١٢ بابل مع مؤقت
اسم المالك: شركة عبد الله عوين حمود
الحائز: شركة عبد الله عوين حمود
رقم الشاصي: ١٠٥٤١١ / ١٠٥٤١١ / HCM
رقم المحرك: _____
النوع والموديل: فخاره هيتاشي صرقة كورينا
اللون: برتقالي
توقيع ضابط التسجيل: _____
الرتبة: _____
الاسم: _____
التاريخ: ٢٠١٨ / ٨ / ٢٠

وثيقة سيارة مؤقتة

رقم المركبة: ٤٩٩٠٠ بابل رقم ١٢٠٥٩٩
اسم المالك: عبد الله عوين حيدر
الحائز: عبد الله عوين حيدر
رقم الشاصي: ٤١/٢٢٧٨/٤١/٤١/٤١/٤١
رقم المحرك: انشائه
النوع والموديل: مفار ه كوفاتو صرفه متريه
اللون: أصفر

توقيع ضابط التسجيل

الرتبة:

الاسم:

التاريخ:

٢٠٠٩

الموظف
مؤيد علي كاظم

وثيقة سيارة مؤقتة

رقم المركبة: ٤٩٩٠١ بابل رقم ١٢٠٦٠١
اسم المالك: عبد الله عوين حيدر
الحائز: عبد الله عوين حيدر
رقم الشاصي: ١٤٨/٠٢٨١٦/٠٢٨١٦/٠٢٨١٦
رقم المحرك: انشائه
النوع والموديل: مفار ه هياش صرفه متريه
اللون: برتقالي

توقيع ضابط التسجيل

الرتبة:

الاسم:

التاريخ:

٢٠٠٩

الموظف
مؤيد علي كاظم

وثيقة سيارة مؤقتة

رقم المركبة: ٥١٦٦٤ بابل رقم ٢١٤٦١١
اسم المالك: عبد الله عوين حيدر
الحائز: عبد الله عوين حيدر
رقم الشاصي: ٢٤٠٢٠٤٠١/٢٤٠٢٠٤٠١/٢٤٠٢٠٤٠١
رقم المحرك: انشائه وتصوير
النوع والموديل: مفار ه كوفاتو صرفه متريه
اللون: أصفر

توقيع ضابط التسجيل

الرتبة:

الاسم:

التاريخ:

٢٠٠٩

الموظف

وثيقة سيارة مؤقتة

رقم المركبة: ٥١٢٦٥٠ بابل
اسم المالك: شركة عبد الله محمد محمود
الحائز: شركة عبد الله محمد محمود
رقم الشاصي: ١٦٢٦
رقم المحرك: ١٦٢٦
النوع والموديل: معصرة مفار ذات تيرمينه كوليج فرقة
اللون: أزرق
توقيع ضابط التسجيل: [موقع]

الرقبة: [موقع]
الاسم: [موقع]
التاريخ: ٢٠٠٧

وثيقة سيارة مؤقتة

رقم المركبة: ٤٧٤٥٧٠ بابل
اسم المالك: عبد الله محمد محمود
الحائز: عبد الله محمد محمود
رقم الشاصي: ١٠٠٠ - ٩٤١١ - ١٧٥
رقم المحرك: [موقع]
النوع والموديل: مفار ركانر استامب
اللون: اصفر
توقيع ضابط التسجيل: [موقع]

الرقبة: [موقع]
الاسم: [موقع]
التاريخ: ٢٠٠٧

- Shovels

- شفلات



وثيقة سيارة مؤقتة ٠٩٠٠٩١

رقم المركبة: ٢٩٤١٩
اسم المالك: عبد الله بن محمد
الحائز: عبد الله بن محمد
رقم الشاصي: ١٥٠٢٥٨
رقم المحرك: ١٥٠٢٥٨
النوع والموديل: نقل
اللون: أصفر

توقيع صاحب التسجيل
الرتبة:
الاسم:
التاريخ: ٢٠٠٤/١١/١٥

وثيقة سيارة مؤقتة ٠٩٥١٥٥

رقم المركبة: ٤٦٦٩
اسم المالك: محمد بن محمد
الحائز: محمد بن محمد
رقم الشاصي: ١٤٠١٤
رقم المحرك: ١٤٠١٤
النوع والموديل: نقل
اللون: أصفر

توقيع صاحب التسجيل
الرتبة:
الاسم:
التاريخ: ٢٠٠٤/١١/١٥

وثيقة سيارة مؤقتة

رقم المركبة: ٤٨٣٩٦
اسم المالك: حافظ ناصر بن محمد
الحائز: عبد الله بن محمد
رقم الشاصي: ١٠٤٧٩
رقم المحرك: ١٠٤٧٩
النوع والموديل: نقل
اللون: أصفر

توقيع صاحب التسجيل
الرتبة:
الاسم:
التاريخ: ٢٠٠٤/١١/١٥

وثيقة سيارة مؤقتة

١٠٤٧٠٠

رقم المركبة : ٤٨٥٠١ / ٤٨٥٠١
اسم المالك : عبد الله محمد بن محمد بن عبد الله
الحائز : عبد الله محمد بن محمد بن عبد الله
رقم الشاصي : ٣٨٤٠٠٠٠٠٠
رقم المحرك :
النوع والموديل :
اللون : أحمر

توقيع ضابط التسجيل
الرتبة :
الاسم :
التاريخ : ١٠/٤/٢٠٠٠

وثيقة سيارة مؤقتة

رقم ٠٩٤٦٩٥

رقم المركبة :
اسم المالك :
الحائز :
رقم الشاصي :
رقم المحرك :
النوع والموديل :
اللون :

توقيع ضابط التسجيل
الرتبة :
الاسم :
التاريخ : ٢٠٠٤/١/١٠

وثيقة سيارة مؤقتة

رقم ١٠٥٩٩٢

رقم المركبة : ٤٨٩١٠ / ٤٨٩١٠
اسم المالك : حافظ ناصر هاشم محمد بن محمد بن عبد الله
الحائز : عبد الله محمد بن محمد بن عبد الله
رقم الشاصي : ٣٨٤٠٠٠٠٠
رقم المحرك :
النوع والموديل :
اللون : أحمر

توقيع ضابط التسجيل
الرتبة :
الاسم :
التاريخ : ٢٠٠٤/١/١٠

وثيقة سيارة مؤقتة

رقم المركبة: ٤٨٩١١
اسم المالك: حافظ ناصر الماشغوش
الحائز: عبد الله كويج
رقم الشاصي: ٤٩٠٤٧١٥١٣٥
رقم المحرك: _____
النوع والموديل: سافل خالو اتايب
اللون: اصفر
توقيع ضابط التسجيل
المرتبة:
الاسم:
التاريخ: ٢٠٠ / /

وثيقة سيارة مؤقتة

رقم المركبة: ٤٧١٧٧
اسم المالك: _____
الحائز: _____
رقم الشاصي: ٨٠٨١٠٤٦٦
رقم المحرك: _____
النوع والموديل: سافل خالو اتايب
اللون: اصفر
توقيع ضابط التسجيل
المرتبة:
الاسم:
التاريخ: ٢٠٠ / /

وثيقة سيارة مؤقتة

رقم المركبة: ٤٨١٩٥
اسم المالك: عباس صالح
الحائز: عبد الله كويج
رقم الشاصي: ٥١١-٥٥٤١
رقم المحرك: _____
النوع والموديل: سافل خالو اتايب
اللون: اصفر
توقيع ضابط التسجيل
المرتبة:
الاسم:
التاريخ: ٢٠٠ / /

- Cranes

- الكرينات



وثيقة سيارة مؤقتة

رقم ١٠٢٢٤٠

رقم المركبة: ٤٧٧٣٥ ب.ا.ن
اسم المالك: عبد الله محمد بن محمد بن طه
الحائز: عبد الله محمد بن محمد بن طه
رقم الشاصي: ٩٨-٨٠٠-٨٨٠-٥-٥
رقم المحرك: _____

النوع والموديل: كرين اعرابي انتاج ٢٠١٤
اللون: اصفر

توقيع ضابط التسجيل

السرنية
الاسم
التاريخ ٢٠١٤/١٢/٢٠

وثيقة سيارة مؤقتة

رقم ١٠٢٢٥٧

رقم المركبة: ٤٧٧٤٩ ب.ا.ن
اسم المالك: عبد الله محمد بن محمد بن طه
الحائز: عبد الله محمد بن محمد بن طه
رقم الشاصي: ٤٤٤٧٤
رقم المحرك: _____

النوع والموديل: كرين PH انتاج ٢٠١٤
اللون: اصفر

توقيع ضابط التسجيل

السرنية
الاسم
التاريخ ٢٠١٤/١٢/٢٠

وثيقة سيارة مؤقتة

رقم ٠٩٠٠٩٢

رقم المركبة: ٤٩٤٤٠ ب.ا.ن
اسم المالك: عبد الله محمد بن محمد بن طه
الحائز: عبد الله محمد بن محمد بن طه
رقم الشاصي: _____
رقم المحرك: ٤٥٧-١

النوع والموديل: كرين اعرابي انتاج ٢٠١٤
اللون: اصفر

توقيع ضابط التسجيل

السرنية
الاسم
التاريخ ٢٠١٤/١٢/٢٠

وثيقة سيارة مؤقتة

رقم ٩٥٢٤٩

رقم المركبة : ٦٩٦٧٢
اسم المالك : محمد هادي محمد
الحائز : محمد هادي محمد
رقم الشاصي : ٥٢٢٤٠٢
رقم المحرك :
النوع والموديل : جنرال موتورز كورفيت
اللون : اسود

توقيع ضابط التسجيل
التاريخ ٢٠١٤/١١/١٠

وثيقة سيارة مؤقتة

رقم ١٠٢٠٨٢

رقم المركبة : ٤٧٥٧٩
اسم المالك : عبد الله عويز محمد
الحائز : عبد الله عويز محمد
رقم الشاصي : ١٠ - ٢٦٠١٠٠
رقم المحرك :
النوع والموديل : كرين ماون الماني انشائه موديل
١٩٩٤
اللون : اصفر

توقيع ضابط التسجيل
التاريخ ٢٠١٤/١١/١٠

وثيقة سيارة مؤقتة

رقم ٩٦٨٥٤

رقم المركبة : ٤٧٢٢٦
اسم المالك : من فليو حيه زيبان حسن
الحائز : عبد الله عويز محمد
رقم الشاصي : F ٢٢١٥٤٥١٢٥٨
رقم المحرك :
النوع والموديل : كورفيت جنرال موتورز انشائه
١٩٩٤
اللون : اصفر

توقيع ضابط التسجيل
التاريخ ١٠/٧/٢٠١٤

وثيقة سيارة مؤقتة

رقم ٠٩٨٥١٠

رقم المركبة:

اسم المالك:

الحائز:

رقم الشاصي:

رقم المحرك:

النوع والموديل:

اللون:

توقيع ضابط التسجيل

الرقمية:

اسم المالك

التاريخ: ٢٠٠٤/٨

وثيقة سيارة مؤقتة

رقم ٠٢٦٠ ١

رقم المركبة:

اسم المالك:

الحائز:

رقم الشاصي:

النوع والموديل:

اللون:

توقيع ضابط التسجيل

الرقمية:

الاسم:

التاريخ: ٢٠٠٢/١٠

وثيقة سيارة مؤقتة

رقم ١٠٥٩٩٥

رقم المركبة:

اسم المالك:

الحائز:

رقم الشاصي:

رقم المحرك:

النوع والموديل:

اللون:

توقيع ضابط التسجيل

الرقمية:

الاسم:

التاريخ: ٢٠٠٤/٧

وثيقة سيارة مؤقتة

رقم المركبة: ٠١٥١٤ بايل محمد 069311

اسم المالك: محمد عبد الله رجبوي

الحائز: شركة المهندس عبدالله محمود

رقم الشاصي: FDI 01A2.816

رقم المحرك: هينولروي رافنا وشاصا حماره وريغ

النوع والموديل: الـون: ١٩٩١

توقيع صاحب التسجيل: 

الرقم: 

الاسم:

التاريخ: ٢٠٠٤/١٢/١٤

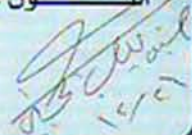

نموذج رقم (٢)
بسم الله الرحمن الرحيم

رقم تسلسلي

وزارة الداخلية
مديرية مرور :

السيد مدير السيد المحترم
أرجو تزويدي بتفاصيل مركبتي المرقمة اثناء حيث فقدت متى اجازة تسجيلها مع التقدير
مالك المركبة او وكيله

رقم المركبة ٤٢٤٩٤ بابل حرس حوض

تفاصيل المركبة حسب ماتم تحديثه من بيانات في قاعدة الحاسبة

نوعها وستة تصنيفها والوزن	رقم المحرك	رقم الشاصي	رقم القمارة	اسم المالك	اسم الحائز	آخر معاملة مؤشرة في القمارة	تاريخ تاشيرها	اسم مدخل البيانات
٨٠٠٠	٤٢٤٩٤	٤٢٤٩٤		عليه السلام كوسر لهور	عليه السلام كوسر			

مدقق نظام التسجيل

مدقق نظام القمارة

مدقق نظام المحرقة

نموذج رقم (٢)
بسم الله الرحمن الرحيم

رقم تسلسلي

وزارة الداخلية
مديرية مرور :

السيد مدير السيد
ارجو تزويدي بتفاصيل مركبتي المرقمة اثناء حيث فقدت مني اجازة تسجيلها مع التقدير
مالك المركبة او وكيله

رقم المركبة ٢٦٢٩- يابل خرم حوص

تفاصيل المركبة حسب ماتم تحديثه من بيانات في قاعدة الحاسبة

نوعها وسنة تصنيعها وبلدها	دوبل كورن رافعة ١٩٨٨
رقم المحرك	رقم الشاسي
رقم القمارة	الحمولة او عدد الركاب
اسم المالك	عبد الله عوين مهور
اسم العائز	شركم عبد الله عوين
رقم معاملة مؤسسة رقم الجلسة	اسم مدخل اليات
تاريخ تاسيرها	

منقح نظام التسجيل

منقح نظام الترخيص

مدقق نظام المسروقة

- **BULLDOZER**

- **بلدوزرات**



وثيقة سيارة مؤقتة ٠٩٦٥٢٧

رقم المركبة : ٤٧١٤٤
اسم المالك : عبد الله كوشتر محمود
الحائز :
رقم الشاصي : ٢٢٦٦٧
رقم المحرك :
النوع والموديل : كوراجيرو
اللون : احمر
توقيع ضابط التسجيل :
التاريخ : ٢٠٠٩/١٢/١٤

وثيقة سيارة مؤقتة ٠٩٧٥٢٩

رقم المركبة : ٢٢٦٥٣
اسم المالك : عبد الله كوشتر محمود
الحائز : سدر كاظم محيل كاظم الكبيوري
رقم الشاصي : ٧٧٧١٥١٩١
رقم المحرك : ٢١٠١
النوع والموديل : يلدوز كتر بلدم DS ١٩٩٢
اللون :
توقيع ضابط التسجيل :
التاريخ : ٢٠٠٩/١٢/١٤

وثيقة سيارة مؤقتة ٠٩٧٥٢٨

رقم المركبة : ٢٢٦٥٤
اسم المالك : عبد الله كوشتر محمود
الحائز : سدر كاظم محيل كاظم الكبيوري
رقم الشاصي : ٤٦٨١٧٦٦
رقم المحرك : ٢١٠٢٦
النوع والموديل : يلدوز كتر بلدم ١٩٩١
اللون :
توقيع ضابط التسجيل :
التاريخ : ٢٠٠٩/١٢/١٤

وثيقة سيارة مؤقتة

رقم المركبة: ٢٢٢٦٥٥
 اسم المالك: السيد الله عويش صبور
 الحائز: السيد كاظم محمد كاظم ابيوري
 رقم الشاصي: ٦٦٧٤١٣٩
 رقم المحرك: ٤٢٤٤٥
 النوع والموديل: رينو كستر بلر ١٩٩١ م

توقيع طالب التسجيل
 الختم
 التاريخ

وثيقة سيارة مؤقتة

الرقم: ٢٢٢٧٩٢
 الاسم الكامل: السيد علي يا صبور
 الفنون: السيد محمد د...
 نوع المركبة وطرازها: رينو كستر بلر ١٩٩٠ م
 رقم المركبة: ٩٥
 رقم المحرك: ٩٥
 رقم الشاصي: ٢٤٥٤١
 اللون: احمرا
 نافذة ليلية
 تاريخ الامتداد
 توقيع الناظر
 الرتبة

توقيع طالب التسجيل
 الختم
 التاريخ

وثيقة سيارة مؤقتة

رقم المركبة: ٥٢٤٦٤٠
 اسم المالك: عبدالله عويش صبور
 الحائز: عبدالله عويش صبور
 رقم الشاصي: CAT-DTRK/ADE ٠٠٧٨١
 رقم المحرك: _____
 النوع و الموديل: كتر بلر بلور سز نير انما له لانس
 اللون: اامفر

توقيع طالب التسجيل
 الختم
 التاريخ

وثيقة سيارة مؤقتة

رقم ٠٩٧٥٢٨

رقم المركبة: ٢٢٦٥٤ قادمة من مرس

اسم المالك: عبد الله كورنر قصور

الحائز: سيلا ر كائم صجيل كائم اكيور

رقم الشاصي: ٤٦٨١٧٦٦

رقم المحرك: ٤٢٩٠٢٦

النوع والموديل: بلدور كورنر بلوم ١٩٩١

اللون:

توقيع ضابط التسجيل
التاريخ: ٢٠٠٧/٥/٢٥



مفوض الرقعة
عبد الرحمن السباعي

وثيقة سيارة مؤقتة

رقم ٠٩٦٦٧٤

رقم المركبة: ٤٧٠٩٦ بايل محسن مؤقت

اسم المالك: شركة عياد الله محفور حمود ليجور

الحائز:

رقم الشاصي: ٥٧١٢٦٥ / ٢٧٧٤

رقم المحرك:

النوع والموديل: بلدور كورنر كوماتسو شاسي

اللون:

توقيع ضابط التسجيل
التاريخ: ٢٠٠٧/٧/٢٠

مفوض الرقعة
عبد الرحمن السباعي

وثيقة سيارة مؤقتة

رقم ٠٩٦٦٧٢

رقم المركبة: ٤٦٢٧٧ بايل محسن مؤقت

اسم المالك: شركة عياد الله محفور حمود ليجور

الحائز:

رقم الشاصي: ٥٧١٢٦٥ / ٢٧٧٤

رقم المحرك:

النوع والموديل: بلدور كورنر كوماتسو شاسي

اللون:

توقيع ضابط التسجيل
التاريخ: ٢٠٠٧/٧/٢٠

مفوض الرقعة
عبد الرحمن السباعي

• GRADER

• گریدرز

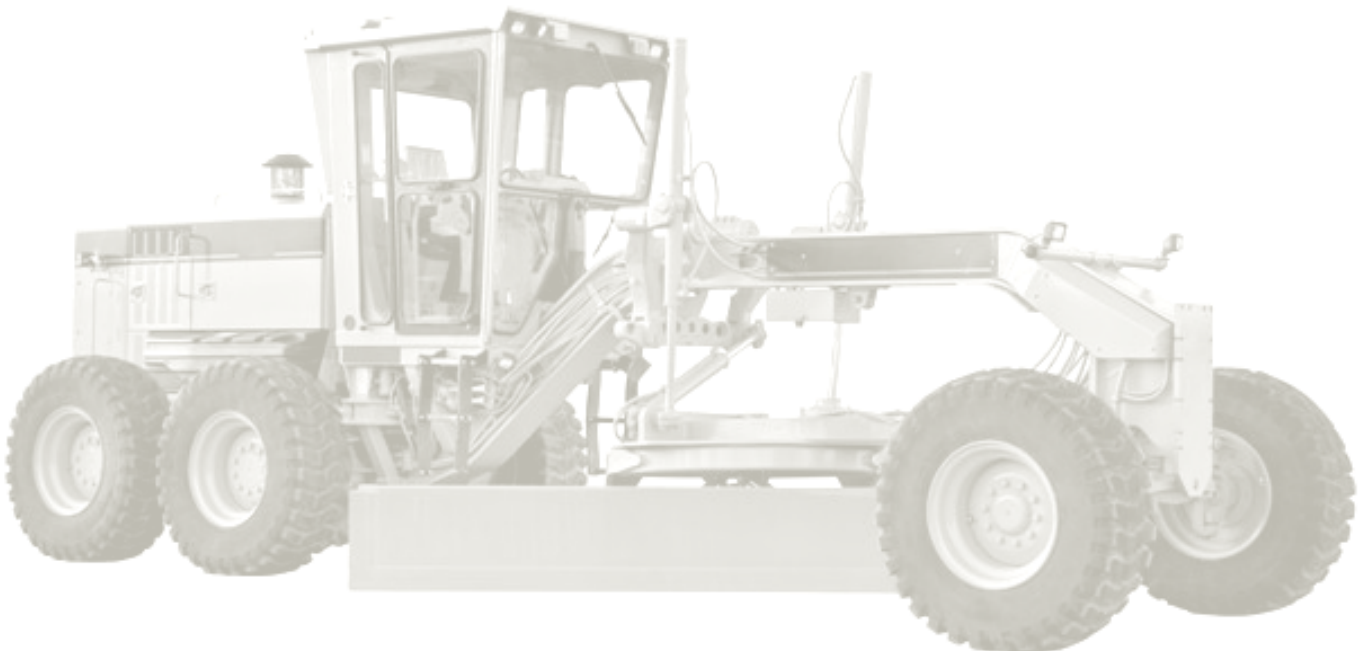

وثيقة سيارة مؤقتة رقم ٩٠٠١٠

رقم المركبة: ٤٤٤٤٤٤٤٤
اسم المالك: عبد الله عويش كورد
الحائز: عبد الله عويش كورد المصيري
رقم الشاصي: ١٤٥٠٤٤٤
رقم المحرك:
النوع والموديل: كريدو ١٥٨١
اللون: أبيض
توقيع ضابط التسجيل
الرقم:
الاسم:

وثيقة سيارة مؤقتة

رقم ٩٨٥٤١
رقم المركبة: ٦٦٥٩٤
اسم المالك: سيد الله كورد
الحائز: سيد الله كورد
رقم الشاصي: ٢-١٢٢
رقم المحرك:
النوع والموديل: كريدو ١٥٨١
اللون: أبيض
توقيع ضابط التسجيل
الرقم:
الاسم:
التاريخ: ٢٠١١/١١/٢٥

وثيقة سيارة مؤقتة

رقم ٩٨٥١٢
رقم المركبة: ٦٦٥٨١
اسم المالك: سيد الله كورد
الحائز: سيد الله كورد
رقم الشاصي: ٢-١٢٤٧
رقم المحرك:
النوع والموديل: كريدو ١٥٨١
اللون: أبيض
توقيع ضابط التسجيل
الرقم:
الاسم:
التاريخ: ٢٠١١/١١/٢٥

وثيقة سيارة مؤقتة

رقم ٩٨٥١٨

رقم المركبة: ٦٦٥٨٧
اسم المالك: محمد وليد كوير محمد
الحائز: محمد وليد كوير محمد
رقم الشاصي: ٢-١٥٩٦
رقم المحرك: ١٥٩٦
النوع والموديل: كورولا ١٩٩١
اللون: أصفر
توقيع ضابط التسجيل
الخطوة الأولى
هذا الصنف يملكه محمد وليد كوير
التاريخ: ٢٠٠٧/١١/١١

وثيقة سيارة مؤقتة

رقم ٩٠٠١٠

رقم المركبة: ٤٩٤٤٦
اسم المالك: عبد الله عويز محمود
الحائز: عبد الله عويز محمود المهورري
رقم الشاصي: ١٤٥٠٤٤
رقم المحرك: ١٤٥٠٤٤
النوع والموديل: كورولا ١٩٩١
اللون: أصفر
توقيع ضابط التسجيل
الخطوة الأولى
اسم المالك
التاريخ: ٢٠٠٧/١١/١١

وثيقة سيارة مؤقتة

رقم ٩٨٥٤١

رقم المركبة: ٦٦٥٩٧
اسم المالك: سيد الله كوير محمد
الحائز: سيد الله كوير محمد
رقم الشاصي: ٢-١٢٢٥٣
رقم المحرك: ١٢٢٥٣
النوع والموديل: كورولا ١٩٩١
اللون: أصفر
توقيع ضابط التسجيل
الخطوة الأولى
هذا الصنف يملكه سيد الله كوير محمد
التاريخ: ٢٠٠٧/١١/١١

وثيقة سيارة مؤقتة

رقم ٩٨٥١٢

رقم المركبة : ٦٦٥٨٧
اسم المالك : محمد علي محمد محمد
الحائز : محمد علي محمد محمد
رقم الشاصي : ٢-١٢٥٧
رقم المحرك :
النوع والموديل :
اللون :

توقيع ضابط التسجيل

الرقبة
عبد الصمد محمد محمد
التاريخ : ٨ / ٢٠١٤

وثيقة سيارة مؤقتة

رقم ٩٨٥١٨

رقم المركبة : ٦٦٥٨٧
اسم المالك : محمد علي محمد محمد
الحائز : محمد علي محمد محمد
رقم الشاصي : ٢-١٢٥٧
رقم المحرك :
النوع والموديل :
اللون :

توقيع ضابط التسجيل

الرقبة
عبد الصمد محمد محمد
التاريخ : ٨ / ٢٠١٤

وثيقة سيارة مؤقتة

رقم ٩٨٥١٢

رقم المركبة : ٦٦٥٨٧
اسم المالك : محمد علي محمد محمد
الحائز : محمد علي محمد محمد
رقم الشاصي : ٢-١٢٥٧
رقم المحرك :
النوع والموديل :
اللون :

توقيع ضابط التسجيل

الرقبة
عبد الصمد محمد محمد
التاريخ : ٨ / ٢٠١٤

وثيقة سيارة مؤقتة

رقم ٩٦٦٧٢

رقم المركبة: ٤٦٠٩٧

اسم المالك: محمد عبد الله

الحيات: —

رقم الشاصي: D ٧-٥٩

رقم المحرك: —

النوع والموديل: بلد وزير كوماتو أنشائه موردي ١٩٩١

اللون: اصفر

توقيع ضابط التسجيل

السلطة المرورية

مدير المنطقة المرورية

التاريخ: ٢٠٠٤ / ٤ / ٢٠

وثيقة سيارة مؤقتة

رقم ٩٨٥١٨

رقم المركبة: ٦٦٥٨٧

اسم المالك: محمد عبد الله

الحيات: محمد عبد الله

رقم الشاصي: ٢-١-٤٤

رقم المحرك: —

النوع والموديل: كورولا ١٩٩١

اللون: اصفر

توقيع ضابط التسجيل

السلطة المرورية

مدير المنطقة المرورية

التاريخ: ٢٠٠٤ / ٤ / ٢٠

• Frock lift

• رافعات شوكية



وثيقة سيارة مؤقتة

١٠٤٥٨٢

رقم المركبة: ٤٨١٩١ بابل
 اسم المالك: عبد الله عويز محمد حمدان الحوراني
 الحائز: عبد الله عويز محمد حمدان الحوراني
 رقم الشاصي: ٢٤٤٨٩ - ٧١٤٤
 رقم المحرك:
 النوع والموديل: رافعة شوكة كتر بار
 اللون: احمر

توقيع ضابط التسجيل
 كريمة التميمي
 التاريخ: ١٧/١١/٢٠٠٤

وثيقة سيارة مؤقتة

٠٩٦٨٤٥

رقم المركبة: ٤٧٣١٩ بابل
 اسم المالك: عبد الله عويز محمد حمدان الحوراني
 الحائز: عبد الله عويز محمد حمدان الحوراني
 رقم الشاصي: ٦٢٤٦٥ بلبنة ففلا
 رقم المحرك:
 النوع والموديل: رافعة شوكة انتاينا
 اللون: ابيض و احمر

توقيع ضابط التسجيل
 كريمة التميمي
 التاريخ: ٢٠٠٤/١١/١٧

مفوض المرور
 محمد الربيعي

وثيقة سيارة مؤقتة

٠٩٦٨٥٢

رقم المركبة: ٤٧٣٤١ بابل
 اسم المالك: عبد الله عويز محمد حمدان الحوراني
 الحائز: عبد الله عويز محمد حمدان الحوراني
 رقم الشاصي: ٥٩٩٩٤
 رقم المحرك:
 النوع والموديل: رافعة شوكة انتاينا
 اللون: احمر

توقيع ضابط التسجيل
 كريمة التميمي
 التاريخ: ١٧/١١/٢٠٠٤

مفوض المرور
 محمد الربيعي

وثيقة سيارة مؤقتة

رقم المركبة: ١٤٩٩٠٨ بايل رقم ١٤٠٦٠٢
اسم المالك: عبد الله عويذ بن محمد
الحائز: عبد الله عويذ بن محمد
رقم الشاصي: CAT 7415 TS L D 01191
رقم المحرك: ٩٩٥٥٥٥
النوع والموديل: رافعه كتريلر شوكيه سودي
اللون: اصفر
توقيع ضابط التسجيل
الرتبة:
الاسم:
التاريخ:

وثيقة سيارة مؤقتة

رقم المركبة: ١٤٩٩٠٩ بايل رقم ١٤٠٦٠٢
اسم المالك: عبد الله عويذ بن محمد
الحائز: عبد الله عويذ بن محمد
رقم الشاصي: CAT 742007 J R K 01057
رقم المحرك: ٩٩٥٥٥٥
النوع والموديل: رافعه شوكيه كتريلر انشالتي سودي
اللون: اصفر
توقيع ضابط التسجيل
الرتبة:
الاسم:
التاريخ:

وثيقة سيارة مؤقتة

رقم المركبة: ١٤٩٨٥٢ بايل رقم ١٤٠٦٠٢
اسم المالك: عبد الله عويذ بن محمد
الحائز: عبد الله عويذ بن محمد
رقم الشاصي: CAT 7415 TS L D 01191
رقم المحرك: ٩٩٧٧٧٧
النوع والموديل: رافعه شوكيه كتريلر باطارات
اللون: اصفر
توقيع ضابط التسجيل
الرتبة:
الاسم:
التاريخ:

وثيقة سيارة مؤقتة

رقم ١٢٦٢٢٤

رقم المركبة: ٥١٢٩١ بابل

اسم المالك: عبد الله عوين

الحائز: عبد الله عوين

رقم الشاصي: ٦٦٧٩٧ / ٨٨٨٨٨

رقم المحرك:

النوع والموديل: رافعة شوكية كتريلر

اللون: اخضر

توقيع ضابط التسجيل

الرتبة:

الاسم:

التاريخ:

٢٠٠٨

WATER TANKS

• سيارات حوضية



وثيقة سيارة مؤقتة

№ 42700

رقم المركبة: ١٢٩٤٤

اسم المالك: محمد يوسف هادي صالح

الرائد: لسانة

رقم الشاصي: F ٣١٢٤٥٠٤٩

النوع والموديل: ميشوبي موشو ١٩٨١

اللون: طاه

توقيع ضابط التسجيل

التاريخ

الاسم

التاريخ ٢٠٠٢

محمد يوسف هادي صالح

وثيقة سيارة مؤقتة

رقم المركبة: ٦٥٦٥

اسم المالك: صالح عبد الأمير عيناك

الرائد: قضاة

رقم الشاصي: ٦٤٦٥

اسم المحرك: AC

نوع والموديل: رينو تشار ١٩٨١

اللون: ابيض

توقيع ضابط التسجيل

التاريخ

الاسم

التاريخ ٢٠٠٢

صالح عبد الأمير عيناك

وثيقة سيارة مؤقتة

رقم المركبة: ٦٥٦١٢

اسم المالك: صالح عبد الأمير عيناك

الرائد: قضاة

رقم الشاصي: JE ١٢٨٥

اسم المحرك: AC

نوع والموديل: رينو تشار ١٩٩٢

اللون: ابيض

توقيع ضابط التسجيل

التاريخ

الاسم

التاريخ ٢٠٠٢

صالح عبد الأمير عيناك

وثيقة سيارة مؤقتة

رقم المركبة: ٢٠٧٦٠
 اسم المالك:
 الحان:
 رقم الشاصي: ١٠٦٧٥٩٨
 النوع والموديل:
 اللون:
 تاريخ ضابط التسجيل:
 الرقبة:
 الاسم:
 بتاريخ: ٢٠١٠/٠٢/٢٢

عدد ٨٣٧٧
 تاريخ ٢٠١٠/٠٢/٢٢

الى مديرية المرور العامة / الشؤون الفنية

م/تسجيل مركبة

تم استيفاء الرسم الكمركي المطلوب عن المركبة المدرجة اوصافها بالتصريحة الكمركية

الرقمة ١٠٠٢٢٢٠٣٢٠٠٧٧ في ٢٠١٠/٠٢/٢٢
 برقم الوصل ٢٠١٦٢٨٢ بتاريخ ٢٠١٠/٠٢/٢٢

لاتخاذ ما يلزم بتسجيلها في دوائركم استنادا الى القرارات والتعليمات الصادرة بهذا الشأن...
 نرفق طيا المستندات المطلوبة مع التقدير .

المرفقات :-

١. تصريح كمركية
١. وصل استيفاء الرسم

مديرية مركز كمركي
 ٢٠١٠ / ٢ / ٢٢

المواصفات الفنية للمركبة

اسم المركبة	فرايت لاينر	نوع المركبة	صهرج ماء
رقم الشاصي	١FVHC٢DJV٨HZ٧٧٩٨٩	عدد الركاب	
رقم القمارة		الحمولة (طن)	
اللون	ابيض	نوع الوقود	كاز
الموديل	٢٠٠٨		
عدد الاسطوانات			
مالك السيارة	عبد الله عويز حمود		
عنوان المالك	بابل		
الملاحظات			

الهيئة العامة
 مديرية كمركي
 ج. المستقلة
 ٢٠١٠ / ٢ / ٢٢

امركي /تلك قمارد دبل اكسل سعة

Asphalt Pavers Machine

• فارشة اسفلت

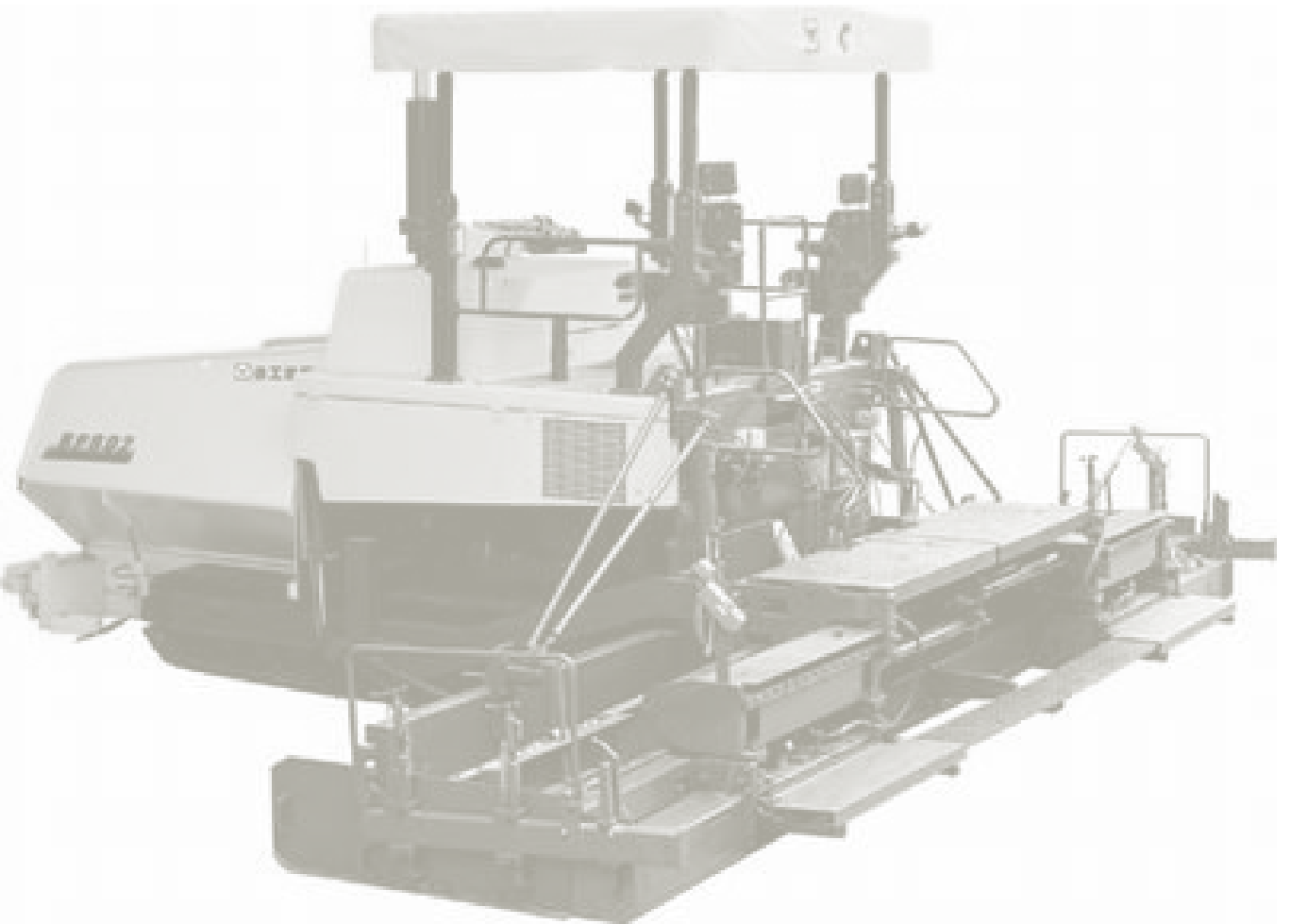

وثيقة سيارة مؤقتة

رقم المركبة: ٤٨ ٤٧٧ ٤٨
 اسم المالك: عبد الله عويز
 الحائز: عبد الله عويز
 رقم الشاصي: ٤٦٠ ٨٥٢
 رقم المحرك: _____
 النوع والموديل: فانتازا
 اللون: أحمر

توقيع ضابط التسجيل
 الاسم: _____
 التاريخ: ٢٠١٧ / ٨ / ٢٠

وثيقة سيارة مؤقتة

رقم المركبة: ٥٤٥٥٥٥
 اسم المالك: عبد الله عويز
 الحائز: عبد الله عويز
 رقم الشاصي: ٤٥٠ / ١٤٨٦٦
 رقم المحرك: _____
 النوع والموديل: فانتازا
 اللون: أحمر

توقيع ضابط التسجيل
 الاسم: _____
 التاريخ: ٢٠١٧ / ٨ / ٢٠

• PICK UP

• سيارات حمل

وثيقة سيارة مؤقتة

№ 005185

رقم المركبة: ٥٥٤٢
اسم المالك: محمد كاظم لطيف
الحائز: -
رقم الشاصي: ٢٠٢٠٤٧٥٢١٢٤٠٢
النوع والموديل: كيا غراند سبيرو ١٩٩٧
اللون: ابيض
توقيع ضابط التسجيل
الرتبة:
الاسم:
التاريخ: ١٢/٢٠٠٢

وثيقة سيارة مؤقتة

№ 49053

رقم المركبة: ١٥٩٦٥
اسم المالك: توفيق عبد الزهرة نصيب
الحائز: عبد الحامد ظاهر علي بنه الكليلا
رقم الشاصي: ٢٠٢٠٤٧٥٢١٢٤٠٢
النوع والموديل: كيا بنو ميل ١٩٩٦
اللون: احمر
توقيع ضابط التسجيل
الرتبة:
الاسم:
التاريخ: ٢٠٠٢/١

وثيقة سيارة مؤقتة

№ 009351

رقم المركبة: ١١٤١٧
اسم المالك: نجم حسين محمود سليم
الحائز: نفسه
رقم الشاصي: ٢٠٢٠٤٧٥٢١٢٤٠٤٧
النوع والموديل: كيا بنو ميل ١٩٩٦
اللون: ابيض
توقيع ضابط التسجيل
الرتبة:
الاسم:
التاريخ: ٢٠٠٢/٧

وثيقة سيارة مؤقتة

رقم المركبة: ٤٢٩٦٧
 اسم المالك: شاذلي كمال
 الحائز: مؤيد بن محمد
 رقم الشاصي: ٤٤٤٦٩٥
 رقم المحرك: ٤٤٤٦٩٥
 النوع والموديل: كيا
 اللون: أزرق
 توقيع ضابط التسجيل:
 المنطقة:
 الاسم:
 التاريخ: ٢٠٠٤ / ١ /

وثيقة تسجيل مركبة للحمل

رقم المركبة: ١٢٩٠٢
 اسم المالك: احمد طاهر سلو صا
 العنوان: بغداد المدائن
 نوع المركبة: كويوتا طاسي لوكا سلاك
 اللون: اسفنجي
 سنة الصنع: ١٢٠٦
 رقم المحرك:
 رقم الشاصي: ٦٢٠٠٦٢٧٦
 الحمولة او عدد الركاب:

أمانة

رقم المركبة: ٠٨١٢٩٦٩
 الاسم الكامل: هادي عبيد بن هادي
 العنوان: حارة الخليل
 نوع السيارة: كويوتا
 رقم السيارة: ٥٧٧٥٥
 رقم المحرك: ٢٨٢ / ١٦٨٢٥٧٤
 رقم الشاصي: ١٤٦٢٩٩
 اللون: اسفنجي
 تاريخ التسجيل: ١٩ / ١١ / ٠٢
 توقيع ضابط التسجيل:
 توقيع المالك:
 الاسم:
 المنطقة:

وثيقة سيارة مؤقتة

رقم المركبة : ٢٠١٩٠١
 اسم المالك : بريد علي دادو
 الحائز : محمد يوسف حميد
 رقم الشاصي : ٢٠٠٢ ٥٤٢ ٢٤٤٤
 النوع و الموديل : كيا
 اللون : ابيض

توقيع صاحب التسجيل
 الرتبة :
 الاسم :
 التاريخ : ١٤/٥/٢٠١٩

وثيقة سيارة مؤقتة

رقم المركبة : ١٧٤٢٢١
 اسم المالك : محمد جاسم بالين
 الحائز :
 رقم الشاصي : ١٤٤٠٦٠٦٨٠٦٧٦٨
 رقم المحرك : ١٤٠٤٠٤٠٥١٤
 النوع و الموديل : ديزل
 اللون : ابيض

توقيع صاحب التسجيل
 الرتبة :
 الاسم :
 التاريخ : ١٤/٥/٢٠١٩

أجازة تسجيل سيارة الملتزم

المركبة : ٠٨٥٥٢٧٠
 الانتماء : حسين صبيح حسين
 العنوان : خبض القنطرة
 نوع السيارة وطرازها :
 رقم السيارة :
 رقم المحرك :
 رقم الشاصي :
 الماكسون :
 الفئة :
 تاريخ الاصدار :
 توقيع المنظم :
 الرتبة :
 الاسم :

وثيقة تسجيل مركبة للحمل

رقم المركبة : ٦٩ ٣٢٣
المحافظة : بابل - بابل
اسم المالك : عمير لله عوني محمد
العنوان : بابل - القاسم الايام
نوع المركبة : كروز بيلد
اللون : ابي
سنة الصنع : ٢٠٠٦
رقم المحرك : ١٩٤٥٥ - ٤٩١٥
رقم الشاصي : ٦٨٠٠٥١٦
الحمولة او عدد الركاب : ١

وثيقة سيارة مؤقتة

رقم المركبة : ٦٤٤٢٧
اسم المالك : صادق عبد همد
الحائز : علاء كاظم جميل
رقم الشاصي : ٥٤٤٥٤٥٤٤
رقم المحرك :
النوع والموديل : كيا فورزا
اللون : قرمز
مؤتمن المركبة
علاء الدين احمد

- Cars

- سيارات صالون

وثيقة سيارة مؤقتة

رقم المركبة: ٤٧٢٦٩٠
اسم المالك: شريف القاصد
الحائز: علاء محاطم حويل
رقم الشاصي: ٧٧٢٥٧٢٢٨٦٥
رقم المحرك:
النوع والموديل: هوندا - ١٠٠٠ سي سي
اللون: أبيض

توقيع ضابط التسجيل
الرتبة:
الاسم:
التاريخ:
ملاحظة: قلاص

وثيقة سيارة مؤقتة

رقم المركبة: ٤٥٥٥٢
اسم المالك: محمد صادق
الحائز:
رقم الشاصي: ١١١٠٧١١١
رقم المحرك:
النوع والموديل: هوندا - ١٠٠٠ سي سي
اللون: فضي

توقيع ضابط التسجيل
الرتبة:
الاسم:
التاريخ:
ملاحظة: ملاحظة

وثيقة سيارة مؤقتة

رقم المركبة: ٤٥٥٧٢
اسم المالك: ربيع جاسم
الحائز: لقاء
رقم الشاصي: ٧٧١٢٤٤٤ - ٥٤٧٩٢
رقم المحرك:
النوع والموديل: نيسان - ١٠٠٠ سي سي
اللون: أبيض

توقيع ضابط التسجيل
الرتبة:
الاسم:
التاريخ:
ملاحظة:

وثيقة سيارة مؤقتة

٨٨٨٨٥

رقم المركبة: ٤٥٥٧٣

اسم المالك: مهم طاهر محمد

الحائز: مهم طاهر محمد

رقم الشاصي: ٥٢٧-٥٢٧

رقم المحرك: ٧٦٤٢

النوع والموديل: نيسان سينا

اللون: بني

توقيع ضابط التسجيل: [مهم طاهر محمد]

الرتبة: [مهم طاهر محمد]

الاسم: [مهم طاهر محمد]

التاريخ: ٢٠٠٤/٢/٢٥

وثيقة سيارة مؤقتة

رقم المركبة: ٤٧٧٩

اسم المالك: عيسى موهب

الحائز: عزير محمد طاهر

رقم الشاصي: R٤٥٢٤٩٥١

النوع و الموديل: أوبل

اللون: ص

توقيع ضابط التسجيل: [عيسى موهب]

الرتبة: [عيسى موهب]

الاسم: كريم محمد علي شخيار

التاريخ: ٢٠٠٢

مقدم المرور: [علاء محمد شكاره]

وثيقة سيارة مؤقتة

رقم المركبة: ٦٦٦٧٠

اسم المالك: شركة القاهر

الحائز: علاء كاظم خليل

رقم الشاصي: H٧٧٦٥٨٦٢٢٩١٢

رقم المحرك: [مهم طاهر محمد]

النوع و الموديل: هوندا

اللون: ذهبي

توقيع ضابط التسجيل: [علاء كاظم خليل]

الرتبة: [علاء كاظم خليل]

الاسم: علاء الدين احمد

التاريخ: ٢٠٠٥/١٢/٢٥

مقدم المرور: [علاء محمد شكاره]

وثيقة سيارة مؤقتة

رقم المركبة: ٤٦٧٧٤٤

أسم المالك: علي عبد العزيز علي

الحائز: زيد

رقم الشاصي: ٤٨٥١٢٢٦٠٥١٠٤

رقم المحرك: —

النوع والموديل: هيبدا

اللون: نيراكي

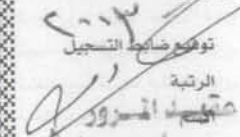
توقيع ضابط التسجيل: 

الرقبة: 

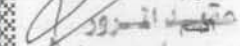
اسم: 

التاريخ: 

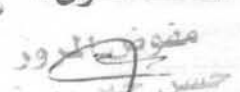
مفتوح المرور: 

حسين بن ربيع

وثيقة سيارة مؤقتة

رقم المركبة: ٤٥٥٧٦٥

أسم المالك: كمال فلق كنعان

الحائز: نوره

رقم الشاصي: ٤٦٧١١٦٤٧١٤٤٦

رقم المحرك: ٢٦٦٦

النوع والموديل: G موبدا

اللون: 

توقيع ضابط التسجيل: 

الرقبة: 

اسم: 

التاريخ: 

مفتوح المرور: 

علاء كمال كاظم

وثيقة سيارة مؤقتة

رقم المركبة: ٤٥٥٥٥

أسم المالك: هيام حاكم هادي

الحائز: —

رقم الشاصي: ٤٦٤٥٦٤٩٢٤١٨١٤

رقم المحرك: —

النوع والموديل: هوندا أكست

اللون: 

توقيع ضابط التسجيل: 

الرقبة: 

اسم: 

التاريخ: ٢٠١٧/٩/٢٠

مفتوح المرور: 

علاء كمال كاظم

وثيقة سيارة مؤقتة

№ 008006

رقم المركبة :

اسم المالك :

الجائز :

رقم الشاصي :

النوع والموديل :

اللون :

توقيع ضابط التسجيل

الرتبة :

الاسم :

التاريخ : ٢٠٠٢ / /